

brennenstuhl®

Akku LED Handlampe
Rechargeable LED hand lamp
HL 800 ACW / HLA 1000 ACW

DE	Bedienungsanleitung.....	2
EN	Operating instructions	4
FR	Mode d'emploi	6
NL	Bedieningsinstructies	8
IT	Istruzioni per l'uso.....	10
SE	Bruksanvisning	12
ES	Instrucciones de uso	14
PL	Instrukcja obsługi.....	16
CZ	Návod k obsluze	18
HU	Használati utasítás.....	20
RU	Руководство по эксплуатации	22
TR	Kullanım kılavuzu	24
FI	Käyttöohjeet	26
GR	Οδηγίες λειτουργίας.....	28
PT	Instruções de utilização.....	30
EE	Kasutusjuhend	32
SK	Návod na obsluhu.....	34
SI	Navodila za uporabo	36
LT	Naudojimo instrukcijos	38
LV	Lietošanas instrukcija	40
HR	Priručnik za rad	42
RO	Instrucțiuni de utilizare	44
BG	Инструкции за експлоатация	46
DK	Betjeningsvejledning.....	48
NO	Bruksanvisning	50
UA	Інструкція з експлуатації.....	52
AR	تعليمات التشغيل.....	54
JP	取扱説明書	56
KR	사용 설명서	58

DE Bedienungsanleitung

Akku LED Handlampe

HL 800 ACW / HLA 1000 ACW

Achtung: Lesen Sie vor dem Gebrauch des Produkts diese Gebrauchsanweisung bitte aufmerksam durch. Verwenden Sie immer die aktuelle Version. Diese finden Sie auf unserer Website.

SICHERHEITSHINWEISE

Bitte beachten Sie die beim Produkt beigelegten allgemeinen Sicherheitshinweise, diese finden Sie auch unter service.brennenstuhl.com

Die Produkte sind nicht IP54 (staub- und spritzwassergeschützt)

- während des Ladevorgangs
- während der Benutzung des USB-Ausgangs

Die Lichtquelle ist nicht ersetzbar; verliert diese ihre Funktion, muss die komplette Leuchte entsorgt werden.

Die Leuchten enthalten eine Lichtquelle der Energieeffizienzklasse F

HL 800 ACW - 0172640231

HLA 1000 ACW - 0172640232

TECHNISCHE DATEN

Schutzklasse:	III
Schutzart/Schlagfestigkeit:	IP54, IK08
Betriebstemperatur:	-10°C - +40°C
Lagertemperatur:	-10°C - +40°C

Typ	HL 800 ACW	HLA 1000 ACW
Akku Typ (tauschbar)	1x 18650 Li-Ion / 3,7 V/2.500 mAh	1x 18650 Li-Ion / 3,7 V/2.500 mAh
Ladeeingang Konnektor	USB C / Wireless Charging	USB C / Wireless Charging
Ladeeingang	5 V/2 A	5 V/2 A
Ladedauer	USB C: ca. 3 h / Wireless: ca. 6 h	USB C: ca. 3 h / Wireless: ca. 6 h
Maße	524 x 52 x 72 mm	365 x 52 x 81 mm
Gewicht	0,36 kg	0,32 kg

Dieses Produkt ist für Beleuchtungszwecke im Innen- und Außenbereich geeignet.

BEDIENTEILE

- 1 Ein-/Ausshalter
- 2 COB Hauptlicht
- 3 Spot Licht
- 4 Akku- und Ladezustandsanzeige
- 5 Ladebuchse mit Verschlusskappe
- 6 Ausklappbarer Haken
- 7 Fußteil mit Akkuverschluss
- 8 Magnet
- 9 USB-Ladekabel Typ C



INBETRIEBNAHME

Durch mehrmaliges Drücken des Schalters (1) wird die Lichtstärke von Spot auf COB 100% auf 50% auf 25% und dann auf „aus“ geschaltet.

Je weniger Lichtleistung eingestellt ist, desto länger ist die Leuchtdauer.

Ist eine Schalterposition länger als 5 Sekunden unverändert, dann führt ein nochmaliges Drücken immer in den „aus“ Zustand. Der ausklappbare Haken (6) ermöglicht das Aufhängen der Produkte. Zusätzlich befindet sich im Fußteil ein Magnet (8), mit dem die Produkte auf magnetischen Oberflächen befestigt werden können.

AKKU- UND LADEZUSTANDSANZEIGE

Die Akku- und Ladezustandsanzeige (4) erscheint automatisch beim Einschalten.

Leuchten alle 4 LEDs ist der Akku voll aufgeladen.

Ist der Akku nahezu leer, blinkt die Leuchte 5 Mal auf und die Akku- und Ladezustandsanzeige (4) blinkt dauerhaft.

Danach wird das Produkt noch für ca. 10 Minuten weiter leuchten, bevor der Tiefentladeschutz das Licht abschaltet.

Somit bleibt noch genügend Zeit, um die Arbeit zu beenden.

AUFLADEN DES AKKUS

1. Um eine optimale Funktion zu gewährleisten, empfehlen wir, den Akku bei der ersten Benutzung einmal vollständig zu entladen und wieder voll aufzuladen.
2. Die Ladebuchse (5) befindet sich unter der Verschlusskappe an der Rückseite der Leuchte.
3. Anhand der Akku- und Ladezustandsanzeige (4) kann der Ladezustand des Akkus abgelesen werden.
4. Bei längerer Nichtbenutzung den Akku ungefähr alle 3 Monate aufladen, um eine lange Lebensdauer des Akkus zu gewährleisten.
5. Das Produkt kann während des Aufladens betrieben werden. Funktion von der Version abhängig.
6. Nach dem Aufladen die Ladebuchse unbedingt wieder mit der Verschlusskappe verschließen.

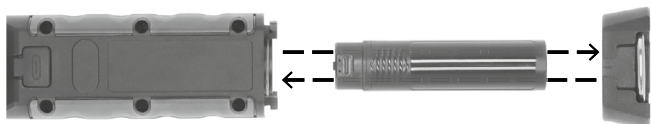
TAUSCHEN DES AKKUS**LIEFERUMFANG**

Leuchte, USB-Ladekabel Typ C

CE EU-KONFORMITÄTSERKLÄRUNG

Die EU-Konformitätserklärung ist beim Hersteller hinterlegt.

ENTSORGUNG

Bitte beachten Sie die beim Produkt beigelegten Informationen zum Elektro- und Elektronikgerätegesetz 3 – ElektroG3. Diese finden Sie auch auf unserer Homepage, service.brennenstuhl.com

**Batterien und Akkus dürfen nicht in den Hausmüll!**

Als Verbraucher sind Sie gesetzlich verpflichtet, alle Batterien und Akkus bei einer Sammelstelle in Ihrer Gemeinde/ Ihrem Stadtteil oder im Handel abzugeben, damit sie einer umweltschonenden Entsorgung zugeführt werden können, ansonsten bestehen mögliche Gefahren für die Umwelt und die menschliche Gesundheit.

Für weitere Informationen empfehlen wir den Bereich Service/FAQ`s auf unserer Homepage www.brennenstuhl.com

EN Operating instructions

Rechargeable LED hand lamp

HL 800 ACW / HLA 1000 ACW

Attention: Please read these instructions for use carefully before using the product. Always use the latest version. You can find them on our website.

SAFETY INSTRUCTIONS

Please observe the general safety instructions enclosed with the product, which can also be found at service.brennenstuhl.com

The products are not IP54 (dust and splash-proof)
 - during charging
 - during use of the USB output

The light source cannot be replaced; if it stops working, the entire light must be disposed of.

The lights contain a light source with energy efficiency class F
 HL 800 ACW - 0172640231
 HLA 1000 ACW - 0172640232

TECHNICAL DATA

Protection class: III
 Protection type/impact resistance: IP54, IK08
 Operating temperature: -10°C - +40°C
 Storage temperature: -10°C - +40°C

Type	HL 800 ACW	HLA 1000 ACW
Battery type (replaceable)	1x 18650 Li-ion / 3.7 V/2,500 mAh	1x 18650 Li-ion / 3.7 V/2,500 mAh
Charging input connector	USB C / Wireless Charging	USB C / Wireless charging
Charging input	5 V/2 A	5 V/2 A
Charging time	USB C: approx. 3 hours / Wireless: approx. 6 hours	USB C: approx. 3 hours / Wireless: approx. 6 hours
Dimensions	524 x 52 x 72 mm	365 x 52 x 81 mm
Weight	0.36 kg	0.32 kg

This product is suitable for indoor and outdoor lighting purposes.

CONTROLS

- 1 On/off switch
- 2 COB Main Light
- 3 Top Light
- 4 Battery and charge status indicator
- 5 Charging socket with cap
- 6 Fold-out hook
- 7 Foot section with battery lock
- 8 Magnet
- 9 USB charging cable type C



COMMISSIONING

Pressing the switch (1) repeatedly switches the light intensity from spot to COB 100% to 50% to 25% and then to "off".

The lower the light output setting, the longer the lighting duration.

If a switch position remains unchanged for longer than 5 seconds, pressing the switch again will always switch it to the "off" state.

The fold-out hook (6) allows the products to be hung up. In addition, there is a magnet (8) in the base that can be used to attach the products to magnetic surfaces.

BATTERY AND CHARGE STATUS INDICATOR

The battery and charge status indicator (4) appears automatically when the light is switched on.

If all 4 LEDs are lit, the battery is fully charged.

If the battery is almost empty, the light flashes 5 times and the battery and charge status indicator (4) flashes continuously.

The product will then continue to shine for approx. 10 minutes before the deep discharge protection switches off the light.

This gives you enough time to finish your work.

CHARGING THE BATTERY

1. To ensure optimum performance, we recommend completely discharging and then fully recharging the battery before using it for the first time.
2. The charging socket (5) is located under the cap on the back of the light.
3. The battery and charge status indicator (4) shows the charge status of the battery.
4. If the battery is not used for a long period of time, recharge it approximately every 3 months to ensure a long battery life.
5. The product can be used while charging. Functionality depends on the version.
6. After charging, be sure to close the charging socket with the cap again.

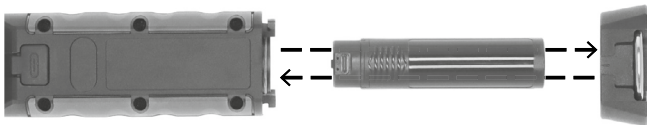
REPLACING THE BATTERY**SCOPE OF DELIVERY**

Light, USB charging cable type C

CE EU DECLARATION OF CONFORMITY**UK CA UKCA DECLARATION OF CONFORMITY**

The declaration of conformity is deposited with the manufacturer.

DISPOSAL**Dispose of electrical appliances in an environmentally friendly manner!****Electrical appliances should not be disposed of with household waste!**

In accordance with European Directive 2012/19/EU on waste electrical and electronic equipment, used electrical appliances must be collected separately and recycled in an environmentally friendly manner.

You can find out how to dispose of your old appliance from your local authority.

**Batteries and accumulators must not be disposed of in the household waste!**

As a consumer, you are legally obliged to hand in all batteries and accumulators at a collection point in your community/urban district or in the trade, so that they can be disposed of in an environmentally friendly manner, otherwise there are possible risks to the environment and human health.

For further information, we recommend the Service/FAQs section on our homepage www.brennenstuhl.com

FR Mode d'emploi

Lampe à LED rechargeable

HL 800 ACW / HLA 1000 ACW

Attention : Veuillez lire attentivement ce mode d'emploi avant d'utiliser le produit. Utilisez toujours la version actuelle. Vous la trouverez sur notre site web.

CONSIGNES DE SÉCURITÉ

Veuillez respecter les consignes de sécurité générales jointes au produit, vous les trouverez également sur service.brennenstuhl.com

Les produits ne sont pas conformes à la norme IP54 (protection contre la poussière et les projections d'eau)
- pendant le chargement
- pendant l'utilisation de la sortie USB

La source lumineuse n'est pas remplaçable ; si celle-ci cesse de fonctionner, le luminaire complet doit être mis au rebut.

Les luminaires contiennent une source lumineuse de classe d'efficacité énergétique F

HL 800 ACW - 0172640231

HLA 1000 ACW - 0172640232

CARACTÉRISTIQUES TECHNIQUES

Indice de protection : III
Indice de protection/résistance aux chocs : IP54, IK08
Température de fonctionnement : -10°C - +40°C
Température de stockage : -10°C - +40°C

Type	HL 800 ACW	HLA 1000 ACW
Type de batterie (remplaçable)	1x 18650 Li-Ion / 3,7 V/2.500 mAh	1x 18650 Li-Ion / 3,7 V/2.500 mAh
Connecteur d'entrée de charge	USB-C / recharge sans fil	USB-C / recharge sans fil
Entrée de charge	5 V/2 A	5 V/2 A
Durée de charge	USB-C : env. 3 h / Sans fil : env. 6 h	USB-C : env. 3 h / Sans fil : env. 6 h
Dimensions	524 x 52 x 72 mm	365 x 52 x 81 mm
Poids	0,36 kg	0,32 kg

Ce produit est adapté à l'éclairage intérieur et extérieur.

COMMANDES

- 1 Interrupteur marche/arrêt
- 2 Éclairages principaux COB
- 3 Éclairage spot
- 4 Indicateur de l'état de la batterie et de la charge
- 5 Prise de charge avec capuchon de protection
- 6 Crochet rabattable
- 7 Pied avec fermeture de la batterie
- 8 Aimant
- 9 Câble de recharge USB de type C



MISE EN SERVICE

En appuyant plusieurs fois sur l'interrupteur (1), l'intensité lumineuse passe de Spot à COB 100 %, puis à 50 %, à 25 % et enfin à « éteint ». Plus la puissance lumineuse est faible, plus la durée d'éclairage est longue. Si la position de l'interrupteur reste inchangée pendant plus de 5 secondes, une nouvelle pression ramène toujours l'appareil à l'état « éteint ». Le crochet rabattable (6) permet de suspendre les produits. De plus, un aimant (8) situé dans la base permet de fixer les produits sur des surfaces magnétiques.

AFFICHAGE DE L'ÉTAT DE LA BATTERIE ET DE LA CHARGE

L'indicateur de niveau de batterie et de charge (4) s'affiche automatiquement à la mise sous tension. Si les 4 LED sont allumées, la batterie est complètement chargée. Lorsque la batterie est presque vide, le voyant clignote 5 fois et l'indicateur de niveau de charge de la batterie (4) clignote en continu. Le produit continue ensuite de s'allumer pendant environ 10 minutes avant que la protection contre la décharge profonde n'éteigne la lumière. Vous disposez ainsi de suffisamment de temps pour terminer votre travail.

RECHARGE DE LA BATTERIE

1. Pour garantir un fonctionnement optimal, nous recommandons de décharger complètement la batterie lors de la première utilisation, puis de la recharger à fond.
2. La prise de charge (5) se trouve sous le capuchon de protection à l'arrière de la lampe.
3. L'indicateur d'état de la batterie et de charge (4) permet de vérifier l'état de charge de la batterie.
4. En cas de non-utilisation prolongée, rechargez la batterie environ tous les 3 mois afin de garantir sa longévité.
5. Le produit peut être utilisé pendant la recharge. Fonctionnement dépendant de la version.
6. Une fois la recharge terminée, refermez impérativement la prise de recharge à l'aide du capuchon.

REMPACEMENT DE LA BATTERIE

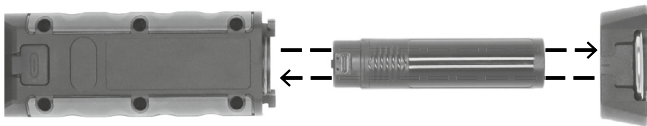

CONTENU DE LA LIVRAISON

Lampe, câble de recharge USB de type C

CE DÉCLARATION DE CONFORMITÉ UE

La déclaration de conformité est déposée auprès du fabricant.

ÉLIMINATION



Éliminer les appareils électriques dans le respect de l'environnement !

Les appareils électriques ne doivent pas être jetés avec les ordures ménagères !

Conformément à la directive européenne 2012/19/UE relative aux déchets d'équipements électriques et électroniques, les appareils électriques usagés doivent être collectés séparément et faire l'objet d'un recyclage respectueux de l'environnement.

Pour connaître les possibilités d'élimination de l'appareil usagé, contactez votre administration communale ou municipale.



Les piles et les batteries rechargeables ne doivent pas être jetés dans les ordures ménagères !

En tant que consommateur, vous êtes légalement tenu de remettre toutes les piles et toutes les batteries rechargeables à un point de collecte situé dans votre commune/quartier urbain ou dans un commerce afin qu'elles puissent être recyclées de manière respectueuse de l'environnement. Autrement, il pourrait y avoir d'éventuels dangers pour l'environnement et la santé.

Pour plus d'informations, nous vous recommandons de consulter la section Service/FAQ's de notre site www.brennenstuhl.com

NL Bedieningsinstructies

Opladbare LED Handlamp

HL 800 ACW / HLA 1000 ACW

Let op: Lees deze gebruiksaanwijzing zorgvuldig door voordat u het product gebruikt. Gebruik altijd de nieuwste versie. Je vindt ze op onze website.

VEILIGHEIDSINSTRUCTIES

Neem a.u.b. de algemene veiligheidsinstructies in acht die bij het product geleverd zijn en die u ook op service.brennenstuhl.com kunt vinden.

De producten zijn niet IP54 (stof- en spatwaterdicht)

- tijdens het opladen
- tijdens het gebruik van de USB-uitgang

De lichtbron is niet vervangbaar; als deze niet meer werkt, moet de complete lamp worden afgevoerd.

De lampen bevatten een lichtbron van energie-efficiëntieklasse F

HL 800 ACW - 0172640231

HLA 1000 ACW - 0172640232

TECHNISCHE GEGEVENS

Beschermingsklasse:	III
Beschermingsklasse/slagvastheid:	IP54, IK08
Bedrijfstemperatuur:	-10°C - +40°C
Opslagtemperatuur:	-10°C - +40°C

Type	HL 800 ACW	HLA 1000 ACW
Accutype (vervangbaar)	1x 18650 Li-ion / 3,7 V/2.500 mAh	1x 18650 Li-ion / 3,7 V/2.500 mAh
Opladaansluiting	USB C / Draadloos opladen	USB-C / Draadloos opladen
Laadingang	5 V/2 A	5 V/2 A
Oplaadtijd	USB-C: ca. 3 uur / Draadloos: ca. 6 uur	USB-C: ca. 3 uur / Draadloos: ca. 6 uur
Afmetingen	524 x 52 x 72 mm	365 x 52 x 81 mm
Gewicht	0,36 kg	0,32 kg

Dit product is geschikt voor verlichting binnen en buiten.

BEDIENINGSELEMENTEN

- 1 Aan/uit-schakelaar
- 2 COB-hoofdverlichting
- 3 Spotlicht
- 4 Indicator voor accu- en laadstatus
- 5 Laadaansluiting met afsluitdop
- 6 Uitklapbare haak
- 7 Voetstuk met batterijafsluiting
- 8 Magneet
- 9 USB-oplaadkabel type C

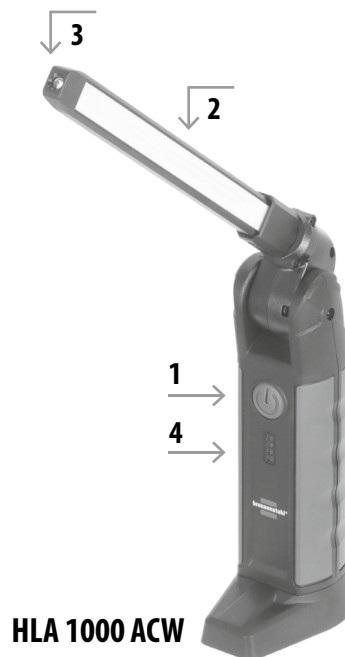

INBEDRIJFSTELLING

Door meerdere keren op de schakelaar (1) te drukken, wordt de lichtsterkte van Spot op COB van 100% naar 50% naar 25% en vervolgens naar „uit“ geschakeld.

Hoe lager de lichtsterkte is ingesteld, hoe langer de brandduur.

Als een schakelaarstand langer dan 5 seconden ongewijzigd blijft, leidt een nieuwe druk altijd tot de "uit"-stand.

Met de uitklapbare haak (6) kunnen de producten worden opgehangen. Bovendien bevindt zich in het voetgedeelte een magneet (8) waarmee de producten op magnetische oppervlakken kunnen worden bevestigd.

INDICATOR VOOR DE BATTERIJ- EN LAADSTATUS

De batterij- en laadstatusindicator (4) verschijnt automatisch bij het inschakelen.

Als alle 4 de LED's branden, is de accu volledig opgeladen.

Als de accu bijna leeg is, knippert het lampje 5 keer en knippert de accu- en laadstatusindicator (4) continu.

Daarna blijft het product nog ongeveer 10 minuten branden, voordat de diepontladingsbeveiliging het licht uitschakelt.

Zo blijft er nog voldoende tijd over om het werk af te maken.

DE ACCU OPLADEN

1. Om een optimale werking te garanderen, raden wij aan om de accu bij het eerste gebruik eenmaal volledig te ontladen en weer volledig op te laden.
2. De oplaadaansluiting (5) bevindt zich onder de afsluitdop aan de achterzijde van de lamp.
3. Aan de hand van de accu- en laadstatusindicator (4) kan de laadstatus van de accu worden afgelezen.
4. Laad de accu bij langdurig niet-gebruik ongeveer elke 3 maanden op om een lange levensduur van de accu te garanderen.
5. Het product kan tijdens het opladen worden gebruikt. Werking afhankelijk van de versie.
6. Sluit de oplaadaansluiting na het opladen altijd weer af met de afsluitdop.

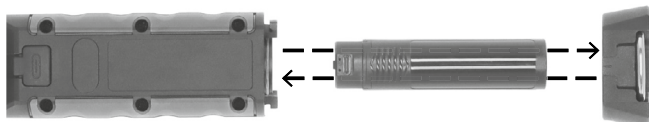
DE ACCU VERVANGEN**LEVERING**

Lamp, USB-oplaadkabel type C

CE EU-CONFORMITEITSVERKLARING

De conformiteitsverklaring wordt gedeponneerd bij de fabrikant.

AFVALVERWIJDERING

 **Voer elektrische apparaten op een milieuvriendelijke manier af!**

Elektrische apparaten horen niet bij het huisvuil!

In overeenstemming met de Europese Richtlijn 2012/19/EU betreffende afgedankte elektrische en elektronische apparatuur moeten gebruikte elektrische apparaten apart worden ingezameld en op milieuvriendelijke wijze worden gerecycled. Hoe u uw oude apparaat kunt weggoien, kunt u te weten komen bij uw gemeente.

 **Batterijen en accu's mogen niet bij het huisvuil worden weggegooid!**

Als consument bent u wettelijk verplicht om alle batterijen en accu's in te leveren bij een inzamelpunt in uw gemeente/stadswijk of in de handel, zodat ze op een milieuvriendelijke manier kunnen worden verwijderd, anders zijn er mogelijke risico's voor het milieu en de gezondheid van de mens.

Voor meer informatie raden we het gedeelte Service/FAQ's op onze homepage www.brennenstuhl.com aan

IT Istruzioni per l'uso

Lampada portatile a LED ricaricabile

HL 800 ACW / HLA 1000 ACW

Attenzione: prima di utilizzare il prodotto, leggere attentamente le presenti istruzioni per l'uso. Utilizzare sempre la versione più recente. È possibile trovarle sul nostro sito web.

ISTRUZIONI DI SICUREZZA

Osservare le istruzioni di sicurezza generali allegate al prodotto, disponibili anche su service.brennenstuhl.com

I prodotti non sono IP54 (protetti da polvere e spruzzi d'acqua)

- durante la ricarica
- durante l'utilizzo dell'uscita USB

La sorgente luminosa non è sostituibile; se smette di funzionare, l'intero apparecchio deve essere smaltito.

Le lampade contengono una sorgente luminosa di classe di efficienza energetica F

HL 800 ACW - 0172640231

HLA 1000 ACW - 0172640232

DATI TECNICI

Classe di protezione:	III
Grado di protezione/resistenza agli urti:	IP54, IK08
Temperatura di esercizio:	-10°C - +40°C
Temperatura di stoccaggio:	-10°C - +40°C

Tipo	HL 800 ACW	HLA 1000 ACW
Tipo di batteria (sostituibile)	1x 18650 Li-Ion / 3,7 V/2.500 mAh	1x 18650 Li-Ion / 3,7 V/2.500 mAh
Connettore di ricarica	USB C / Ricarica wireless	USB C / Ricarica wireless
Ingresso di ricarica	5 V/2 A	5 V/2 A
Tempo di ricarica	USB C: circa 3 ore / Wireless: circa 6 ore	USB-C: circa 3 ore / Wireless: circa 6 ore
Dimensioni	524 x 52 x 72 mm	365 x 52 x 81 mm
Peso	0,36 kg	0,32 kg

Questo prodotto è adatto per l'illuminazione in ambienti interni ed esterni.

COMANDI

- 1 Interruttore on/off
- 2 Luce principale COB
- 3 Luce spot
- 4 Indicatore dello stato della batteria e della carica
- 5 Presa di ricarica con tappo di chiusura
- 6 Gancio ribaltabile
- 7 Base con chiusura della batteria
- 8 Magnete
- 9 Cavo di ricarica USB tipo C



HL 800 ACW

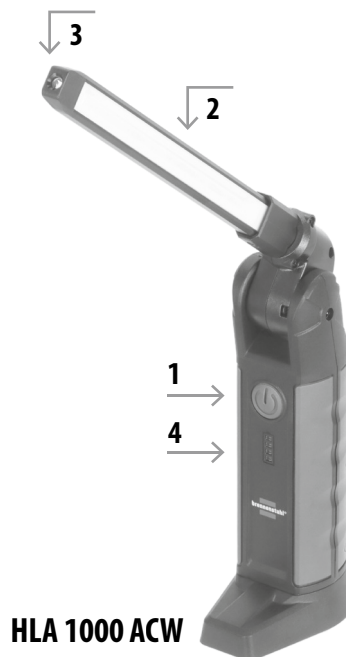

HLA 1000 ACW



MESSA IN FUNZIONE

Premendo più volte l'interruttore (1), l'intensità luminosa passa da Spot a COB 100%, poi a 50%, quindi a 25% e infine a "spento". Minore è la potenza luminosa impostata, maggiore è la durata di illuminazione.

Se la posizione dell'interruttore rimane invariata per più di 5 secondi, premendo nuovamente l'interruttore si passa sempre allo stato "spento".

Il gancio ribaltabile (6) consente di appendere i prodotti. Inoltre, nella base è presente un magnete (8) che permette di fissare i prodotti su superfici magnetiche.

INDICATORE DELLO STATO DELLA BATTERIA E DELLA RICARICA

L'indicatore dello stato della batteria e della carica (4) appare automaticamente all'accensione.

Se tutti e 4 i LED sono accesi, la batteria è completamente carica.

Se la batteria è quasi scarica, la spia lampeggia 5 volte e l'indicatore di stato della batteria e della carica (4) lampeggia in modo continuo. Successivamente, il prodotto continuerà a illuminarsi per circa 10 minuti prima che la protezione da scarica profonda spenga la luce.

In questo modo rimane tempo sufficiente per terminare il lavoro.

RICARICA DELLA BATTERIA

1. Per garantire un funzionamento ottimale, si consiglia di scaricare completamente la batteria al primo utilizzo e di ricaricarla completamente.
2. La presa di ricarica (5) si trova sotto il tappo di chiusura sul retro della lampada.
3. Lo stato di carica della batteria può essere letto tramite l'indicatore di stato della batteria e di carica (4).
4. In caso di inutilizzo prolungato, ricaricare la batteria circa ogni 3 mesi per garantirne una lunga durata.
5. Il prodotto può essere utilizzato durante la ricarica. Funzionalità a seconda della versione.
6. Dopo la ricarica, chiudere nuovamente la presa di ricarica con il tappo.

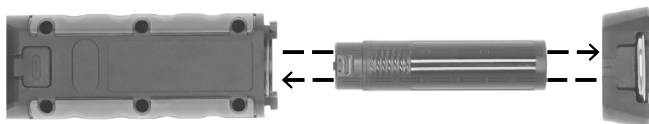
SOSTITUZIONE DELLA BATTERIA**CONTENUTO DELLA CONFEZIONE**

Torcia, cavo di ricarica USB tipo C

CE DICHIARAZIONE DI CONFORMITÀ UE

La dichiarazione di conformità è depositata presso il produttore.

SMALTIMENTO DEI RIFIUTI

 **Smaltire gli apparecchi elettrici nel rispetto dell'ambiente!**

Gli apparecchi elettrici non devono essere smaltiti con i rifiuti domestici!

In conformità alla Direttiva europea 2012/19/UE sui rifiuti di apparecchiature elettriche ed elettroniche, gli apparecchi elettrici usati devono essere raccolti separatamente e riciclati nel rispetto dell'ambiente.

Per sapere come smaltire il vecchio apparecchio, rivolgersi alle autorità locali.

 **Le batterie e gli accumulatori non devono essere smaltiti nei rifiuti domestici!**

In qualità di consumatori, siete legalmente obbligati a consegnare tutte le batterie e gli accumulatori presso un punto di raccolta nella vostra comunità/distretto urbano o nel commercio, in modo che possano essere smaltiti nel rispetto dell'ambiente, altrimenti vi sono possibili rischi per l'ambiente e la salute umana.

Per ulteriori informazioni, si consiglia di consultare la sezione Assistenza/FAQ sulla nostra homepage www.brennenstuhl.com

SE Bruksanvisning

Batteridrivnen LED-handlampa

HL 800 ACW / HLA 1000 ACW

OBS: Läs igenom denna bruksanvisning noggrant innan du använder produkten. Använd alltid den senaste versionen. Du hittar dem på vår webbplats.

SÄKERHETSINSTRUKTIONER

Följ de allmänna säkerhetsanvisningarna som medföljer produkten och som även finns på service.brennenstuhl.com

Produkterna är inte IP54-klassade (damm- och stänkskyddade)

- under laddning
- under användning av USB-uttaget

Ljuskällan kan inte bytas ut; om den slutar fungera måste hela lampan kasseras.

Lamporna innehåller en ljuskälla i energieffektivitetsklass F

HL 800 ACW - 0172640231

HLA 1000 ACW - 0172640232

TEKNISKA DATA

Skyddsklass:	III
Skyddsklass/slaghållfasthet:	IP54, IK08
Drifttemperatur:	-10°C - +40°C
Förvaringstemperatur:	-10°C - +40°C

Typ	HL 800 ACW	HLA 1000 ACW
Batterityp (utbytbart)	1x 18650 Li-Ion / 3,7 V/2.500 mAh	1x 18650 Li-Ion / 3,7 V/2.500 mAh
Laddningsingångskontakt	USB C / trådlös laddning	USB C / trådlös laddning
Laddningsingång	5 V/2 A	5 V/2 A
Laddningstid	USB C: ca 3 timmar / Trådlöst: ca 6 timmar	USB-C: ca 3 timmar / Trådlöst: ca 6 timmar
Mått	524 x 52 x 72 mm	365 x 52 x 81 mm
Vikt	0,36 kg	0,32 kg

Denna produkt är lämplig för belysning inomhus och utomhus.

MANÖVRERING

- 1 På/av-knapp
- 2 COB-huvudljus
- 3 Spotljus
- 4 Indikator för batteri- och laddningsstatus
- 5 Laddningsuttag med skyddskåpa
- 6 Utfällbar krok
- 7 Fotdel med batterilucka
- 8 Magnet
- 9 USB-laddningskabel typ C



DRIFTSÄTTNING

Genom att trycka flera gånger på strömbrytaren (1) ändras ljusstyrkan från Spot till COB 100 % till 50 % till 25 % och sedan till "av". Ju lägre ljusstyrka som är inställd, desto längre är brinntiden.

Om en knappställning är oförändrad i mer än 5 sekunder leder ett nytt tryck alltid till läget "av".

Den utfällbara kroken (6) gör det möjligt att hänga upp produkterna. Dessutom finns en magnet (8) i fotdelen, med vilken produkterna kan fästas på magnetiska ytor.

INDIKATOR FÖR BATTERI- OCH LADNINGSNIVÅ

Indikatorn för batteri- och laddningsstatus (4) visas automatiskt när enheten slås på.

Om alla 4 lysdioderna lyser är batteriet fulladdat.

Om batteriet är nästan tomt blinkar lampan 5 gånger och batteri- och laddningsindikatorn (4) blinkar kontinuerligt.

Därefter lyser produkten i ytterligare ca 10 minuter innan djupurladdningsskyddet stänger av belysningen.

Därmed finns det fortfarande tillräckligt med tid för att avsluta arbetet.

LADDA BATTERIET

1. För att säkerställa optimal funktion rekommenderar vi att du laddar ur batteriet helt och laddar det fullt igen vid första användningen.
2. Laddningsuttaget (5) sitter under locket på belysningens baksida.
3. Batteriets laddningsstatus kan avläsas på batteri- och laddningsindikatorn (4).
4. Vid längre perioder av inaktivitet bör batteriet laddas ungefär var tredje månad för att säkerställa en lång livslängd.
5. Produkten kan användas under laddning. Funktionen beror på versionen.
6. Efter laddning måste laddningsuttaget alltid täckas med locket igen.

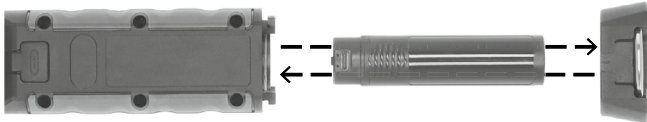
BYTE AV BATTERI**LEVERANSINNEHÅLL**

Lampa, USB-laddningskabel typ C

CE EU-FÖRSÄKRAN OM ÖVERENSSTÄMMELSE

Försäkran om överensstämmelse deponeras hos tillverkaren.

AVFALLSHANTERING

Kassera elektriska apparater på ett miljövänligt sätt!

Elektriska apparater får inte slängas i hushållssoporna!

I enlighet med det europeiska direktivet 2012/19/EU om avfall som utgörs av eller innehåller elektriska eller elektroniska produkter måste uttjänta elektriska apparater samlas in separat och återvinnas på ett miljövänligt sätt.

Du kan få information om hur du kasserar din gamla apparat från din lokala myndighet.



Batterier och uppladdningsbara batterier är inte hushållsavfall!

Som konsument är du juridiskt skyldig att lämna in alla batterier och ackumulatörer till en samlingsplats i din kommun/distrikt eller i butiker så att de kan kasseras på ett miljövänligt sätt, annars finns det potentiella risker för miljön och människors hälsa.

För ytterligare information rekommenderar vi sektionen Service/FAQs på vår hemsida www.brennenstuhl.com

ES Instrucciones de uso

Lámpara de mano LED recargable

HL 800 ACW / HLA 1000 ACW

Atención: Lea atentamente estas instrucciones de uso antes de utilizar el producto. Utilice siempre la última versión. Puede encontrarlas en nuestro sitio web.

INSTRUCCIONES DE SEGURIDAD

Tenga en cuenta las instrucciones generales de seguridad adjuntas al producto, que también puede encontrar en service.brennenstuhl.com

Los productos no cumplen con la norma IP54 (protección contra el polvo y las salpicaduras de agua)

- durante el proceso de carga
- durante el uso de la salida USB

La fuente de luz no es sustituible; si deja de funcionar, deberá desecharse toda la lámpara.

Las lámparas contienen una fuente de luz de la clase de eficiencia energética F

HL 800 ACW - 0172640231

HLA 1000 ACW - 0172640232

DATOS TÉCNICOS

Clase de protección: III
 Índice de protección/Resistencia a los impactos: IP54, IK08
 Temperatura de funcionamiento: -10°C - +40°C
 Temperatura de almacenamiento: -10°C - +40°C

Tipo	HL 800 ACW	HLA 1000 ACW
Tipo de batería (intercambiable)	1x 18650 Li-Ion / 3,7 V/2.500 mAh	1x 18650 Li-Ion / 3,7 V/2.500 mAh
Conector de entrada de carga	USB C / Carga inalámbrica	USB-C / Carga inalámbrica
Entrada de carga	5 V/2 A	5 V/2 A
Tiempo de carga	USB C: aprox. 3 h / Inalámbrica: aprox. 6 h	USB-C: aprox. 3 h / Inalámbrica: aprox. 6 h
Dimensiones	524 x 52 x 72 mm	365 x 52 x 81 mm
Peso	0,36 kg	0,32 kg

Este producto es adecuado para la iluminación en interiores y exteriores.

ELEMENTOS DE CONTROL

- 1 Interruptor de encendido/apagado
- 2 Luz principal COB
- 3 Luz de foco
- 4 Indicador del estado de la batería y de la carga
- 5 Toma de carga con tapa protectora
- 6 Gancho plegable
- 7 Base con cierre para la batería
- 8 Imán
- 9 Cable de carga USB tipo C

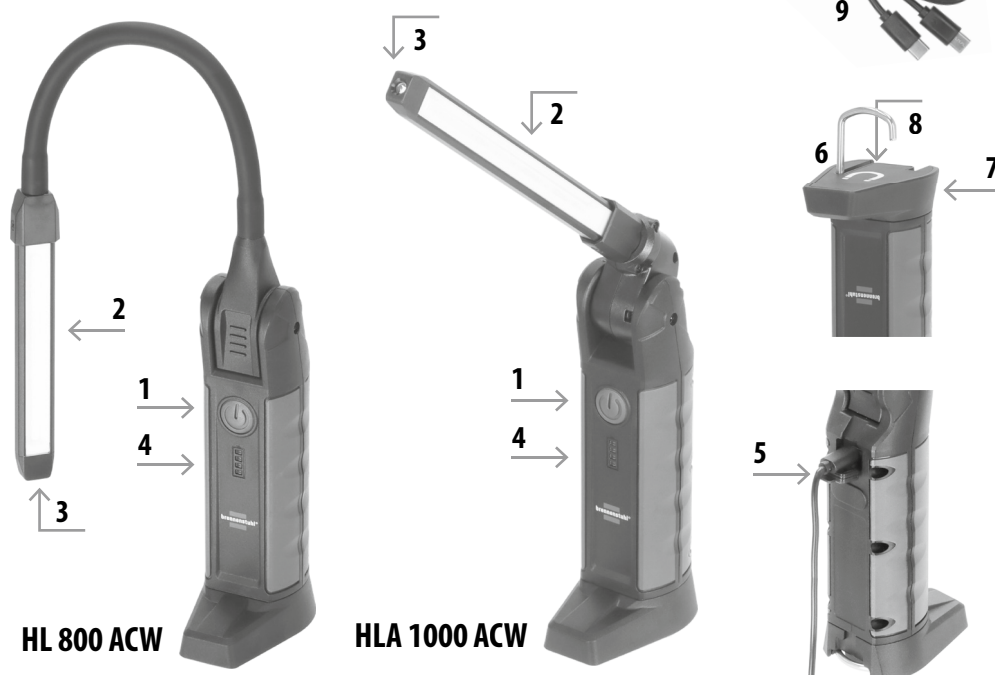

PUESTA EN MARCHA

Al pulsar varias veces el interruptor (1), la intensidad luminosa del foco COB pasa del 100 % al 50 %, al 25 % y, finalmente, a «apagado».

Cuanto menor sea la potencia luminosa ajustada, mayor será la duración de la iluminación.

Si la posición del interruptor permanece sin cambiar durante más de 5 segundos,

al pulsarlo de nuevo siempre se activará el estado «apagado».

El gancho plegable (6) permite colgar los productos. Además, en la base hay un imán (8)

con el que se pueden fijar los productos a superficies magnéticas.

INDICADOR DEL ESTADO DE LA BATERÍA Y DE LA CARGA

El indicador de batería y estado de carga (4) aparece automáticamente al encender el dispositivo.

Si los 4 LED están encendidos, la batería está completamente cargada.

Si la batería está casi agotada, la luz parpadea 5 veces y el indicador de batería y estado de carga (4) parpadea de forma continua.

A continuación, el producto seguirá encendido durante unos 10 minutos antes de que la protección contra descarga profunda apague la luz.

De este modo, queda tiempo suficiente para terminar el trabajo.

CARGA DE LA BATERÍA

1. Para garantizar un funcionamiento óptimo, recomendamos descargar completamente la batería antes de usarla por primera vez y volver a cargarla por completo.
2. La toma de carga (5) se encuentra debajo de la tapa de cierre en la parte trasera de la linterna.
3. El indicador de batería y estado de carga (4) permite consultar el estado de carga de la batería.
4. Si no se utiliza durante un periodo prolongado, recargue la batería aproximadamente cada 3 meses para garantizar una larga vida útil de la misma.
5. El producto puede utilizarse mientras se carga. El funcionamiento depende de la versión.
6. Una vez finalizada la carga, es imprescindible volver a tapar el conector de carga con la tapa protectora.

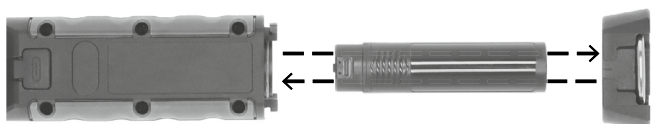
SUSTITUCIÓN DE LA BATERÍA**CONTENIDO DEL PAQUETE**

Linterna, cable de carga USB tipo C

CE DECLARACIÓN DE CONFORMIDAD DE LA UE

La declaración de conformidad se deposita en poder del fabricante.

ELIMINACIÓN DE RESIDUOS

 **Elimine los aparatos eléctricos de forma respetuosa con el medio ambiente.**

Los aparatos eléctricos no deben desecharse con la basura doméstica.

De acuerdo con la Directiva Europea 2012/19/UE sobre residuos de aparatos eléctricos y electrónicos, los aparatos eléctricos usados deben recogerse por separado y reciclarse de forma respetuosa con el medio ambiente. Puede informarse sobre cómo deshacerse de su viejo aparato en su ayuntamiento.

 **¡Las pilas y los acumuladores no deben ser desechados en la basura doméstica!**

Como consumidor, está obligado por ley a entregar todas las pilas y acumuladores en un punto de recogida de su comunidad/distrito urbano o en el comercio, para que puedan ser eliminados de forma respetuosa con el medio ambiente, de lo contrario existen posibles riesgos para el medio ambiente y la salud humana.

Para más información, le recomendamos la sección Servicio/FAQs de nuestra página web www.brennenstuhl.com

PL Instrukcja obsługi

Akumulatorowa lampa ręczna LED

HL 800 ACW / HLA 1000 ACW

Uwaga: Przed użyciem produktu należy uważnie przeczytać niniejszą instrukcję obsługi. Należy zawsze używać najnowszej wersji. Można ją znaleźć na naszej stronie internetowej.

INSTRUKCJE BEZPIECZEŃSTWA

Należy przestrzegać ogólnych instrukcji bezpieczeństwa dołączonych do produktu, które można również znaleźć na stronie service.brennenstuhl.com

Produkty nie posiadają stopnia ochrony IP54 (odporność na pył i rozpryski wody)

- podczas ładowania
- podczas korzystania z wyjścia USB

Źródło światła nie podlega wymianie; w przypadku utraty jego funkcji należy zutylizować całą oprawę.

Lampy zawierają źródło światła klasy efektywności energetycznej F

HL 800 ACW - 0172640231

HLA 1000 ACW - 0172640232

DANE TECHNICZNE

Klasa ochrony:	III
Stopień ochrony/odporność na uderzenia:	IP54, IK08
Temperatura pracy:	-10°C - +40°C
Temperatura przechowywania:	-10°C - +40°C

Typ	HL 800 ACW	HLA 1000 ACW
Typ akumulatora (wymienny)	1x 18650 Li-Ion / 3,7 V/2.500 mAh	1x 18650 Li-Ion / 3,7 V/2.500 mAh
Złącze wejściowe ładowania	USB C / ładowanie bezprzewodowe	USB C / ładowanie bezprzewodowe
Wejście ładowania	5 V/2 A	5 V/2 A
Czas ładowania	USB-C: ok. 3 godz. / Bezprzewodowo: ok. 6 godz.	USB C: ok. 3 godz. / Bezprzewodowo: ok. 6 godz.
Wymiary	524 x 52 x 72 mm	365 x 52 x 81 mm
Waga	0,36 kg	0,32 kg

Ten produkt nadaje się do oświetlenia wewnątrz i na zewnątrz.

ELEMENTY STEROWANIA

- 1 Włącznik/wyłącznik
- 2 Główne światło COB
- 3 Światło punktowe
- 4 Wskaźnik stanu akumulatora i ładowania
- 5 Gniazdo ładowania z nasadką zabezpieczającą
- 6 Składany haczyk
- 7 Podstawa z zamknięciem akumulatora
- 8 Magnes
- 9 Kabel ładujący USB typu C

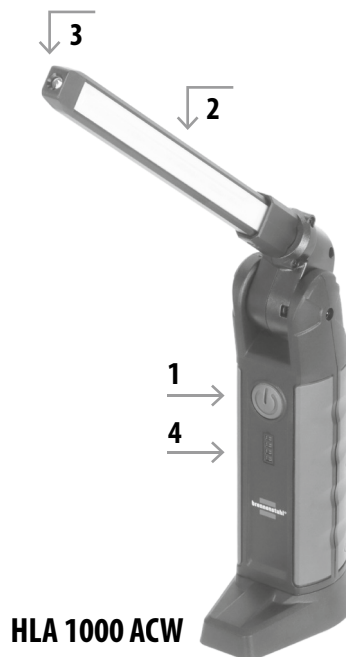

URUCHOMIENIE

Wielokrotne naciśnięcie przełącznika (1) powoduje zmianę natężenia światła z trybu Spot na COB 100%, następnie na 50%, 25%, a na końcu na „wyłączone”.

Im mniejsza jest ustawiona moc światła, tym dłuższy jest czas świecenia.

Jeśli pozycja przełącznika pozostaje niezmieniona przez ponad 5 sekund,

ponowne naciśnięcie zawsze powoduje przejście do stanu „wyłączony”.

Wysuwany haczyk (6) umożliwia zawieszenie produktów. Dodatkowo w podstawie znajduje się magnes (8), za pomocą którego produkty można przymocować do powierzchni magnetycznych.

WSKAŹNIK STANU AKUMULATORA I ŁADOWANIA

Wskaźnik stanu akumulatora i ładowania (4) pojawia się automatycznie po włączeniu urządzenia.

Jeśli świecą się wszystkie 4 diody LED, akumulator jest w pełni naładowany.

Gdy akumulator jest prawie rozładowany, lampka miga 5 razy, a wskaźnik stanu akumulatora i ładowania (4)

miga w sposób ciągły. Następnie produkt będzie nadal świecił przez około 10 minut,

zanim zabezpieczenie przed głębokim rozładowaniem wyłączy światło.

Dzięki temu pozostaje wystarczająco dużo czasu na dokończenie pracy.

ŁADOWANIE AKUMULATORA

1. Aby zapewnić optymalne działanie, zalecamy przed pierwszym użyciem całkowite rozładowanie akumulatora, a następnie ponowne pełne naładowanie.

2. Gniazdo ładowania (5) znajduje się pod nasadką z tyłu latarki.

3. Stan naładowania akumulatora można odczytać na wskaźniku stanu akumulatora i ładowania (4).

4. W przypadku dłuższego okresu nieużywania należy ładować akumulator co około 3 miesiące, aby zapewnić jego długą żywotność.

5. Produkt może działać podczas ładowania. Działanie zależy od wersji.

6. Po zakończeniu ładowania należy koniecznie ponownie zamknąć gniazdo ładowania za pomocą nasadki.

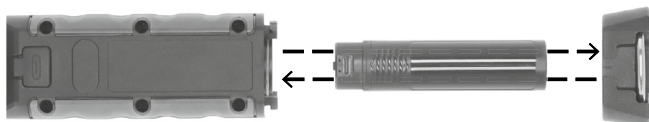
WYMIANA AKUMULATORA**ZAKRES DOSTAWY**

Lampa, kabel USB typu C do ładowania

CE DEKLARACJA ZGODNOŚCI UE

Deklaracja zgodności jest przechowywana u producenta.

USUWANIE ODPADÓW

 **Urządzenia elektryczne należy utylizować w sposób przyjazny dla środowiska!**

Urządzeń elektrycznych nie należy wyrzucać razem z odpadami domowymi!

Zgodnie z Dyrektywą Europejską 2012/19/UE w sprawie zużytego sprzętu elektrycznego i elektronicznego, zużyte urządzenia elektryczne muszą być zbierane oddzielnie i poddawane recyklingowi w sposób przyjazny dla środowiska. Informacje na temat utylizacji starego urządzenia można uzyskać od władz lokalnych.

 **Baterie i akumulatory nie mogą być wyrzucane do odpadków domowych!**

Jako konsument jesteś prawnie zobowiązany do oddania wszystkich baterii i akumulatorów w punkcie zbiórki w swojej gminie/mieście lub w handlu, tak aby można było je usunąć w sposób przyjazny dla środowiska, w przeciwnym razie istnieje potencjalne zagrożenie dla środowiska i zdrowia ludzkiego.

Aby uzyskać więcej informacji, zalecamy zapoznanie się z sekcją Serwis/Pytania na naszej stronie internetowej www.brennenstuhl.com

CZ Návod k obsluze

Nabíjecí ruční svítlna LED

HL 800 ACW / HLA 1000 ACW

Upozornění: Před použitím výrobku si pozorně přečtěte tento návod k použití. Vždy používejte nejnovější verzi. Najdete je na našich webových stránkách.

BEZPEČNOSTNÍ POKYNY

Dodržujte obecné bezpečnostní pokyny přiložené k výrobku, které najdete také na adrese service.brennenstuhl.com

Výrobky nesplňují normu IP54 (odolnost proti prachu a stříkající vodě)

- během nabíjení
- během používání USB výstupu

Světelný zdroj nelze vyměnit; pokud přestane fungovat, je nutné celé svítidlo zlikvidovat.

Svítidla obsahují světelný zdroj třídy energetické účinnosti F

HL 800 ACW - 0172640231

HLA 1000 ACW - 0172640232

TECHNICKÉ ÚDAJE

Třída ochrany:	III
Stupeň ochrany/odolnost proti nárazu:	IP54, IK08
Provozní teplota:	-10°C - +40°C
Skladovací teplota:	-10°C - +40°C

Typ	HL 800 ACW	HLA 1000 ACW
Typ baterie (vyměnitelná)	1x 18650 Li-Ion / 3,7 V/2.500 mAh	1x 18650 Li-Ion / 3,7 V/2.500 mAh
Konektor pro nabíjení	USB C / bezdrátové nabíjení	USB C / bezdrátové nabíjení
Vstup pro nabíjení	5 V/2 A	5 V/2 A
Doba nabíjení	USB-C: cca 3 h / Bezdrátové připojení: cca 6 h	USB C: cca 3 h / Bezdrátové připojení: cca 6 h
Rozměry	524 x 52 x 72 mm	365 x 52 x 81 mm
Hmotnost	0,36 kg	0,32 kg

Tento výrobek je vhodný pro osvětlení v interiéru i exteriéru.

OVLÁDACÍ PRVKY

- 1 Vypínač
- 2 COB hlavní světlo
- 3 Bodové světlo
- 4 Indikátor stavu baterie a nabíjení
- 5 Nabíjecí konektor s krytkou
- 6 Výklopný háček
- 7 Patka s uzávěrem baterie
- 8 Magnet
- 9 USB nabíjecí kabel typu C



UVEDENÍ DO PROVOZU

Opakovaným stisknutím spínače (1) se intenzita světla mění ze Spot na COB 100 % na 50 % na 25 % a poté na „vypnuto“. Čím nižší je nastavený světelný výkon, tím delší je doba svícení. Pokud je poloha spínače nezměněna déle než 5 sekund, vede další stisknutí vždy do stavu „vypnuto“. Výklopný háček (6) umožňuje zavěšení produktů. Navíc se v patce nachází magnet (8), pomocí kterého lze produkty připevnit na magnetické povrchy.

INDIKÁTOR STAVU AKUMULÁTORU A NABÍJENÍ

Indikátor stavu baterie a nabíjení (4) se automaticky zobrazí po zapnutí. Pokud svítí všechny 4 LED diody, je baterie plně nabitá. Pokud je akumulátor téměř vybitý, kontrolka 5krát zabliká a indikátor stavu akumulátoru a nabíjení (4) trvale bliká. Poté bude produkt svítit ještě přibližně 10 minut, než ochrana proti hlubokému vybití světlo vypne. Zůstává tak dostatek času na dokončení práce.

NABÍJENÍ AKUMULÁTORU

1. Aby byla zajištěna optimální funkce, doporučujeme při prvním použití baterii jednou zcela vybit a znovu plně nabít.
2. Nabíjecí konektor (5) se nachází pod krytkou na zadní straně svítidla.
3. Stav nabití baterie lze zjistit na indikátoru stavu baterie a nabíjení (4).
4. Při delším nepoužívání baterii nabíjejte přibližně každé 3 měsíce, aby byla zajištěna její dlouhá životnost.
5. Produkt lze během nabíjení používat. Funkce závisí na verzi.
6. Po nabití nezapomeňte nabíjecí konektor opět uzavřít krytkou.

VÝMĚNA AKUMULÁTORU

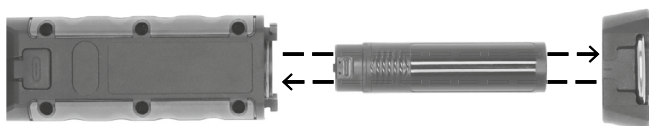

OBSAH BALENÍ

Svítidlo, USB nabíjecí kabel typu C

CE EU PROHLÁŠENÍ O SHODĚ

Prohlášení o shodě je uloženo u výrobce.

LIKVIDACE ODPADU



**Elektrické spotřebiče likvidujte způsobem šetrným k životnímu prostředí!
Elektrospotřebiče nepatří do domovního odpadu!**

V souladu s evropskou směrnicí 2012/19/EU o odpadních elektrických a elektronických zařízeních musí být použité elektrické spotřebiče sbírány odděleně a recyklovány způsobem šetrným k životnímu prostředí. Informace o likvidaci starého spotřebiče získáte na místním úřadě.



Baterie a akumulátory nepatří do domácího odpadu!

Jako spotřebitel jste ze zákona povinni vrátit všechny baterie a akumulátory na sběrné místo ve vaší obci / okrese nebo v maloobchodních prodejnách, aby mohly být zlikvidovány způsobem šetrným k životnímu prostředí, jinak existuje potenciální riziko pro životní prostředí a lidské zdraví.

Pro další informace doporučujeme sekci Servis/FAQs na naší domovské stránce www.brennenstuhl.com

HU Használati utasítás

Újratölthető LED-es kézilámpa

HL 800 ACW / HLA 1000 ACW

Figyelem: Kérjük, hogy a termék használata előtt figyelmesen olvassa el a használati utasítást. Mindig a legújabb verziót használja. Ezeket megtalálja a weboldalunkon.

BIZTONSÁGI UTASÍTÁSOK

Kérjük, tartsa be a termékhez mellékelt általános biztonsági utasításokat, amelyek a service.brennenstuhl.com oldalon is megtalálhatók.

A termékek nem rendelkeznek IP54 (por- és fröccsenő víz ellen védett) minősítéssel
- a töltés során
- az USB-kimenet használata közben

A fényforrás nem cserélhető; ha meghibásodik, a teljes lámpát el kell dobni.

A lámpák F energiahatékonysági osztályú fényforrást tartalmaznak

HL 800 ACW - 0172640231

HLA 1000 ACW - 0172640232

MŰSZAKI ADATOK

Védelmi osztály:	III
Védelmi osztály/ütésállóság:	IP54, IK08
Üzemi hőmérséklet:	-10°C - +40°C
Tárolási hőmérséklet:	-10°C - +40°C

Típus	HL 800 ACW	HLA 1000 ACW
Akkumulátor típusa (cserélhető)	1x 18650 Li-Ion / 3,7 V/2.500 mAh	1x 18650 Li-Ion / 3,7 V/2.500 mAh
Töltőcsatlakozó	USB C / vezeték nélküli töltés	USB C / vezeték nélküli töltés
Töltőbemenet	5 V/2 A	5 V/2 A
Töltési idő	USB-C: kb. 3 óra / Vezeték nélküli: kb. 6 óra	USB C: kb. 3 óra / Vezeték nélküli: kb. 6 óra
Méretetek	524 x 52 x 72 mm	365 x 52 x 81 mm
Súly	0,36 kg	0,32 kg

Ez a termék beltéri és kültéri világításra alkalmas.

KEZELŐELEMEK

- 1 Be-/kikapcsoló gomb
- 2 COB főfény
- 3 Spot fény
- 4 Akkumulátor- és töltöttségi állapotjelző
- 5 Töltőcsatlakozó zárófedéllel
- 6 Kihajtható kampó
- 7 Talp akkumulátor-zár
- 8 Mágnes
- 9 USB-töltőkábel, C típus

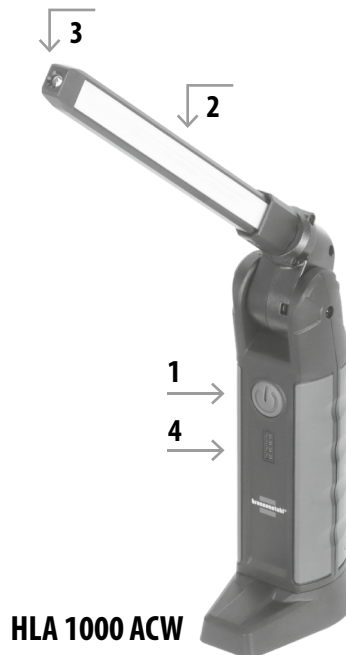

ÜZEMBE HELYEZÉS

A kapcsoló (1) többszöri megnyomásával a Spot és a COB fényereje 100%-ról 50%-ra, majd 25%-ra, végül „ki” állásba kapcsolható.

Minél alacsonyabb a beállított fényerő, annál hosszabb az égési idő.

Ha a kapcsoló állása 5 másodpercnél hosszabb ideig változatlan marad, akkor az újbóli megnyomás mindig „ki” állapotba kapcsolja a készüléket.

A kihajtható kampó (6) lehetővé teszi a termékek felakasztását. Ezenkívül az alsó részen található egy mágnes (8), amellyel a termékek mágneses felületekre rögzíthetők.

AKKUMOS ÉS TÖLTÉSI ÁLLAPOT-KÉPERNYŐ

Az akkumulátor és a töltési állapot kijelzője (4) automatikusan megjelenik a készülék bekapcsolásakor.

Ha mind a 4 LED világít, az akkumulátor teljesen feltöltött.

Ha az akkumulátor szinte teljesen lemerült, a lámpa 5-ször felvillan, és az akkumulátor- és töltöttségi állapotjelző (4) folyamatosan villog. Ezt követően a termék még körülbelül 10 percig világít, mielőtt a mélykisülés elleni védelem kikapcsolja a fényt.

Igy még elegendő idő marad a munka befejezésére.

AZ AKKUMOS TÖLTÉSE

1. Az optimális működés biztosítása érdekében javasoljuk, hogy az első használatkor egyszer teljesen merítse le az akkumulátort, majd töltsse fel újra teljesen.
2. A töltőcsatlakozó (5) a lámpa hátulján, a fedél alatt található.
3. Az akkumulátor és a töltöttségi állapot kijelzőjén (4) leolvasható az akkumulátor töltöttségi állapota.
4. Hosszabb ideig tartó használat nélkül körülbelül 3 havonta töltsse fel az akkumulátort, hogy biztosítsa annak hosszú élettartamát.
5. A termék töltés közben is használható. A funkció a verziótól függ.
6. A töltés után feltétlenül zárja le újra a töltőaljzatot a fedéllel.

AZ AKKUMOS AKKUMOS CSERÉJE

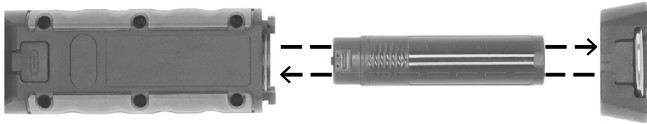

A CSOMAG TARTALMA

Lámpa, USB-töltőkábel C típus

CE EU-MEGFELELŐSÉGI NYILATKOZAT

A megfelelőségi nyilatkozatot a gyártónál helyezik letétbe.

HULLADÉKÁRTALMATLANÍTÁS



Az elektromos készülékeket környezetbarát módon ártalmatlanítsa!

Az elektromos készülékek nem tartoznak a háztartási hulladékba!

Az elektromos és elektronikus berendezések hulladékairól szóló 2012/19/EU európai irányelvnek megfelelően a használt elektromos készülékeket elkülönítve kell gyűjteni és környezetbarát módon újrahasznosítani.

A helyi hatóságtól megtudhatja, hogyan ártalmatlaníthatja régi készülékét.



Az elemek és az újratölthető elemek nem jelentenek háztartási hulladékot!

Fogyasztóként törvényes kötelezettség van arra, hogy az összes elemet és akkumulátort az önkormányzatában / kerületében vagy az üzletekben lévő gyűjtőhelyre vigye, hogy környezetbarát módon ártalmatlanításra kerülhessenek, különben potenciális kockázatot jelentenek a környezetre és az emberi egészségre.

További információért ajánljuk a www.brennenstuhl.com honlapunkon található Szerviz/FAQs (Szolgáltatás/FAQs) részt

RU Руководство по эксплуатации

Перезаряжаемый светодиодный ручной фонарь

HL 800 ACW / HLA 1000 ACW

Внимание: Пожалуйста, внимательно прочитайте данную инструкцию по применению перед использованием продукта. Всегда используйте последнюю версию. Вы можете найти их на нашем сайте.

УКАЗАНИЯ ПО БЕЗОПАСНОСТИ

Соблюдайте общие правила техники безопасности, прилагаемые к изделию, которые также можно найти на сайте service.brennenstuhl.com

Продукты не соответствуют стандарту IP54 (защита от пыли и брызг)

- во время зарядки
- во время использования USB-выхода

Источник света не подлежит замене; если он выходит из строя, необходимо утилизировать весь светильник.

Светильники оснащены источником света класса энергоэффективности F

HL 800 ACW - 0172640231

HLA 1000 ACW - 0172640232

ТЕХНИЧЕСКИЕ ХАРАКТЕРИСТИКИ

Класс защиты:	III
Степень защиты/ударопрочность:	IP54, IK08
Рабочая температура:	-10°C - +40°C
Температура хранения:	-10°C - +40°C

Тип	HL 800 ACW	HLA 1000 ACW
Тип аккумулятора (сменный)	1x 18650 Li-Ion / 3,7 В/2.500 мАч	1x 18650 Li-Ion / 3,7 В/2.500 мАч
Разъем входа питания	USB C / беспроводная зарядка	USB C / беспроводная зарядка
Разъем для зарядки	5 В/2 А	5 В/2 А
Время зарядки	USB-C: ок. 3 ч / Беспроводная зарядка: ок. 6 ч	USB C: ок. 3 ч / Беспроводная зарядка: ок. 6 ч
Размеры	524 x 52 x 72 мм	365 x 52 x 81 мм
Вес	0,36 кг	0,32 кг

Этот продукт подходит для освещения как внутри, так и снаружи помещений.

ЭЛЕМЕНТЫ УПРАВЛЕНИЯ

- 1 Выключатель
- 2 COB основной свет
- 3 Точечный светильник
- 4 Индикатор заряда аккумулятора
- 5 Разъем для зарядки с защитной крышкой
- 6 Откидной крючок
- 7 Основание с крышкой аккумулятора
- 8 Магнит
- 9 USB-кабель для зарядки типа C



ВВЕДЕНИЕ В ЭКСПЛУАТАЦИЮ

При многократном нажатии на переключатель (1) яркость света переключается с режима Spot на COB 100%, затем на 50%, на 25% и, наконец, на «выкл.».

Чем меньше установленная мощность света, тем дольше продолжительность свечения.

Если положение переключателя остается неизменным более 5 секунд, повторное нажатие всегда приводит к переходу в состояние «выкл.».

Выдвижной крючок (6) позволяет подвешивать изделия. Кроме того, в нижней части находится магнит (8), с помощью которого изделия можно крепить на магнитных поверхностях.

ИНДИКАТОР ЗАРЯДА АККУМУЛЯТОРА И СОСТОЯНИЯ ЗАРЯДКИ

Индикатор заряда аккумулятора и состояния зарядки (4) появляется автоматически при включении.

Если светятся все 4 светодиода, аккумулятор полностью заряжен.

Если аккумулятор почти разряжен, индикатор мигает 5 раз, а индикатор заряда аккумулятора (4) мигает непрерывно.

После этого изделие будет светиться еще около 10 минут, прежде чем защита от глубокой разрядки отключит свет.

Таким образом, остается достаточно времени, чтобы закончить работу.

ЗАРЯДКА АККУМУЛЯТОРА

1. Для обеспечения оптимальной работы мы рекомендуем при первом использовании полностью разрядить аккумулятор, а затем снова полностью зарядить его.
2. Разъем для зарядки (5) находится под защитной крышкой на задней панели фонаря.
3. Уровень заряда аккумулятора можно определить по индикатору заряда аккумулятора (4).
4. При длительном неиспользовании заряжайте аккумулятор примерно раз в 3 месяца, чтобы обеспечить его длительный срок службы.
5. Изделие можно использовать во время зарядки. Функция зависит от версии.
6. После зарядки обязательно закройте зарядный разъем защитной крышкой.

ЗАМЕНА АККУМУЛЯТОРА

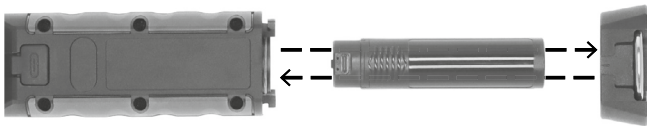

КОМПЛЕКТАЦИЯ

Светильник, USB-кабель для зарядки типа C

CE ДЕКЛАРАЦИЯ СООТВЕТСТВИЯ ЕС

Декларация о соответствии передается на хранение производителю.

УТИЛИЗАЦИЯ ОТХОДОВ

 **Утилизируйте электроприборы без вреда для окружающей среды!**

Электроприборы не должны попадать в бытовые отходы!

В соответствии с Европейской директивой 2012/19/EU об отходах электрического и электронного оборудования, использованные электроприборы должны собираться отдельно и перерабатываться экологически безопасным способом.

О том, как утилизировать старую технику, вы можете узнать в местной администрации.

 **Батареи и аккумуляторы нельзя выбрасывать в бытовой мусор!**

Как потребитель, Вы обязаны по закону сдать все батареи и аккумуляторы в пункте сбора в Вашем населенном пункте/городском районе или в торговле, чтобы их можно было утилизировать экологически безопасным способом, в противном случае существует возможная опасность для окружающей среды и здоровья человека.

Для получения дополнительной информации мы рекомендуем раздел „Сервис/FAQs“ на нашей домашней странице www.brennenstuhl.com

TR Kullanım kılavuzu

Şarj edilebilir LED el lambası

HL 800 ACW / HLA 1000 ACW

Dikkat: Lütfen ürünü kullanmadan önce bu kullanım talimatlarını dikkatlice okuyun. Her zaman en son sürümü kullanın. Bunları web sitemizde bulabilirsiniz.

GÜVENLİK TALİMATLARI

Lütfen ürünle birlikte verilen ve service.brennenstuhl.com adresinde de bulabileceğiniz genel güvenlik talimatlarına uyun.

Ürünler IP54 (toz ve su sıçramasına karşı korumalı) değildir

- şarj işlemi sırasında
- USB çıkışı kullanılırken

Işık kaynağı değiştirilemez; işlevini yitirirse, lambanın tamamı atılmalıdır.

Aydınlatma cihazları, enerji verimlilik sınıfı F olan bir ışık kaynağı içerir

HL 800 ACW - 0172640231

HLA 1000 ACW - 0172640232

TEKNİK VERİLER

Koruma sınıfı:	III
Koruma Sınıfı/Darbe Dayanımı:	IP54, IK08
Çalışma sıcaklığı:	-10°C - +40°C
Depolama sıcaklığı:	-10°C - +40°C

Tip	HL 800 ACW	HLA 1000 ACW
Pil tipi (değiştirilebilir)	1x 18650 Li-Ion / 3,7 V/2.500 mAh	1x 18650 Li-Ion / 3,7 V/2.500 mAh
Şarj girişi konektörü	USB C / Kablosuz Şarj	USB C / Kablosuz Şarj
Şarj girişi	5 V/2 A	5 V/2 A
Şarj Süresi	USB-C: yaklaşık 3 saat / Kablosuz: yaklaşık 6 saat	USB C: yaklaşık 3 saat / Kablosuz: yaklaşık 6 saat
Boyutlar	524 x 52 x 72 mm	365 x 52 x 81 mm
Ağırlık	0,36 kg	0,32 kg

Bu ürün, iç ve dış mekan aydınlatma amaçları için uygundur.

KULLANIM ÖGELERİ

- 1 Açma/Kapama düğmesi
- 2 COB ana ışık
- 3 Spot ışık
- 4 Pil ve şarj durumu göstergesi
- 5 Kapaklı şarj yuvası
- 6 Açılır kanca
- 7 Pil kapağı bulunan ayak kısmı
- 8 Miknatıs
- 9 USB şarj kablosu, Tip C

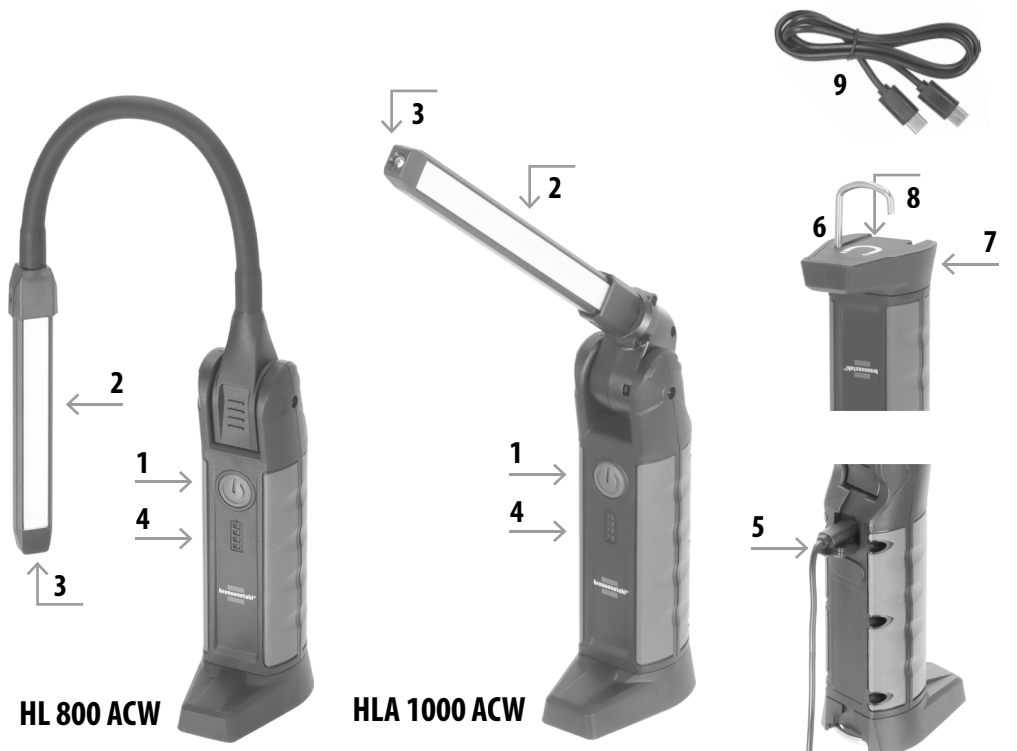

KULLANIMA BAŞLAMA

Anahtara (1) birkaç kez basıldığında, Spot ve COB ışık gücü sırasıyla %100, %50, %25 ve ardından "kapalı" konumuna geçer. Işık gücü ne kadar düşük ayarlanırsa, yanma süresi o kadar uzun olur. Anahtar konumu 5 saniyeden uzun süre değişmezse, tekrar basıldığında her zaman "kapalı" durumuna geçer. Açılır kanca (6) sayesinde ürünler asılabilir. Ayrıca, taban kısmında ürünleri manyetik yüzeylere sabitlemek için bir mıknatıs (8) bulunur.

PİL VE ŞARJ DURUMU GÖSTERGESİ

Pil ve şarj durumu göstergesi (4) cihaz açıldığında otomatik olarak görünür.

4 LED'in tümü yanıyor, pil tamamen şarj edilmiştir.

Pil neredeyse boşsa, ışık 5 kez yanıp söner ve pil ve şarj durumu göstergesi (4) sürekli yanıp söner. Ardından, derin deşarj koruması ışığı kapatmadan önce ürün yaklaşık 10 dakika daha yanmaya devam eder.

Böylece işi bitirmek için yeterli zaman kalır.

PİLİN ŞARJ EDİLMESİ

1. Optimum çalışmayı sağlamak için, ilk kullanımda pili bir kez tamamen boşaltıp tekrar tam olarak şarj etmenizi öneririz.
2. Şarj yuvası (5), lambanın arka tarafındaki kapak altında bulunur.
3. Pil ve şarj durumu göstergesi (4) sayesinde pilin şarj durumu okunabilir.
4. Uzun süre kullanılmayacaksa, pilin uzun ömürlü olmasını sağlamak için yaklaşık 3 ayda bir şarj edin.
5. Ürün şarj sırasında çalıştırılabilir. İşlev, versiyona bağlıdır.
6. Şarj işleminden sonra şarj yuvasını mutlaka kapakla kapatın.

PİLİN DEĞİŞTİRİLMESİ

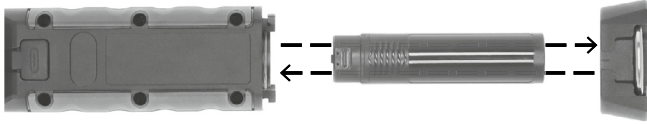

PAKET İÇERİĞİ

Lamba, USB şarj kablosu Tip C

CE AB UYGUNLUK BEYANI

Uygunluk beyanı üreticiye tevdi edilir.

ATIK BERTARAFI



Elektrikli aletleri çevre dostu bir şekilde imha edin!

Elektrikli aletler evsel atıklara dahil edilmemelidir!

Atık elektrikli ve elektronik ekipmanlara ilişkin 2012/19/EU sayılı Avrupa Direktifi uyarınca, kullanılmış elektrikli cihazlar ayrı olarak toplanmalı ve çevre dostu bir şekilde geri dönüştürülmelidir.

Eski cihazınızı nasıl imha edeceğinizi yerel yönetiminizden öğrenebilirsiniz.



Piller ve şarj edilebilir piller evsel atık değildir!

Bir tüketici olarak, yasal olarak tüm pilleri ve akümülatörleri belediyenizdeki / bölgenizdeki veya mağazalardaki bir toplama noktasına teslim etmek zorundasınız, böylece çevre dostu bir şekilde bertaraf edilebilirler, aksi takdirde çevre ve insan sağlığı için potansiyel riskler vardır.

Daha fazla bilgi için www.brennenstuhl.com ana sayfamızdaki Servis/Sorular bölümünü incelemenizi tavsiye ederiz

FI Käyttöohjeet

Ladattava LED-käsivalaisin

HL 800 ACW / HLA 1000 ACW

Huomio: Lue nämä käyttöohjeet huolellisesti ennen tuotteen käyttöä. Käytä aina uusinta versiota. Löydät ne verkkosivuiltamme.

TURVALLISUUSOHJEET

Noudata tuotteen mukana toimitettuja yleisiä turvallisuusohjeita, jotka löytyvät myös osoitteesta service.brennenstuhl.com

Tuotteet eivät ole IP54-luokiteltuja (pöly- ja roiskevesisuojujattuja)

- latauksen aikana
- USB-liitännän käytön aikana

Valonlähdettä ei voi vaihtaa; jos se lakkaa toimimasta, koko valaisin on hävitettävä.

Valaisimissa on energiatehokkuusluokan F valonlähde

HL 800 ACW - 0172640231

HLA 1000 ACW - 0172640232

TEKNISET TIEDOT

Suojausluokka:	III
Suojausluokka/iskunkestävyys:	IP54, IK08
Käyttölämpötila:	-10°C - +40°C
Varastointilämpötila:	-10°C - +40°C

Tyyppi	HL 800 ACW	HLA 1000 ACW
Akun tyyppi (vaihdettava)	1x 18650 Li-Ion / 3,7 V/2.500 mAh	1x 18650 Li-Ion / 3,7 V/2.500 mAh
Latausliitännän liitin	USB C / langaton lataus	USB-C / langaton lataus
Latausliitin	5 V/2 A	5 V/2 A
Latausaika	USB-C: n. 3 h / Langaton: n. 6 h	USB-C: n. 3 h / Langaton: n. 6 h
Mitat	524 x 52 x 72 mm	365 x 52 x 81 mm
Paino	0,36 kg	0,32 kg

Tämä tuote soveltuu sisä- ja ulkokäyttöön.

KÄYTTÖOSAT

- 1 Virtakytkin
- 2 COB-päävalo
- 3 Kohdevalo
- 4 Akun ja lataustilan ilmaisin
- 5 Latausliitin sulkukannella
- 6 Taattuva koukku
- 7 Jalkaosa, jossa akkukansi
- 8 Magneetti
- 9 USB-latauskaapeli, tyyppi C



KÄYTTÖÖNOTTO

Painamalla kytkintä (1) useita kertoja valon voimakkuus vaihtuu Spotista COB 100 %:sta 50 %:iin, 25 %:iin ja lopulta "pois päältä" -asentoon.

Mitä pienempi valoteho on asetettu, sitä pidempi on valaistusaika.

Jos kytkimen asento pysyy muuttumattomana yli 5 sekuntia, kytkimen painaminen uudelleen siirtää sen aina "pois päältä" -tilaan. Taitettava koukku (6) mahdollistaa tuotteiden ripustamisen. Lisäksi jalustassa on magneetti (8), jolla tuotteet voidaan kiinnittää magneettisiin pintoihin.

AKUN JA LATAUSTILAN NÄYTTÖ

Akun ja lataustilan ilmaisin (4) tulee näkyviin automaattisesti laitteen käynnistyessä.

Jos kaikki 4 LED-valoa palavat, akku on täyteen ladattu.

Kun akku on lähes tyhjä, valo vilkkuu 5 kertaa ja akku- ja lataustilan ilmaisin (4) vilkkuu jatkuvasti.

Sen jälkeen tuote palaa vielä noin 10 minuuttia, ennen kuin syväpurkautumissuoja sammuttaa valon.

Näin jää vielä riittävästi aikaa työn loppuun saattamiseen.

AKUN LATAUS

1. Optimaalisen toiminnan varmistamiseksi suosittelemme, että akku tyhjennetään kokonaan ja ladataan uudelleen täyteen ensimmäisen käyttökerran yhteydessä.
2. Latausliitin (5) sijaitsee sulkukannen alla valaisimen takapuolella.
3. Akun ja lataustilan ilmaisimesta (4) voi lukea akun lataustilan.
4. Jos laitetta ei käytetä pitkään aikaan, lataa akku noin 3 kuukauden välein, jotta akku kestää pitkään.
5. Tuotetta voidaan käyttää latauksen aikana. Toiminto riippuu versiosta.
6. Sulje latausliitin ehdottomasti sulkukannella latauksen jälkeen.

AKUN VAIHTO

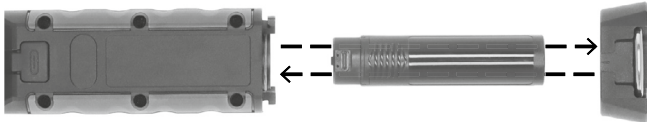

TOIMITUSSISÄLTÖ

Valaisin, USB-latauskaapeli tyyppi C

CE EU:N VAATIMUSTENMUKAISUUSVAKUUTUS

Vaatimustenmukaisuusvakuutus talletetaan valmistajan huostaan.

JÄTEHUOLTO



Hävittä sähkölaitteet ympäristöystävällisesti!

Sähkölaitteet eivät kuulu kotitalousjätteeseen!

Sähkö- ja elektroniikkalaiteromusta annetun EU:n direktiivin 2012/19/EU mukaisesti käytetyt sähkölaitteet on kerättävä erikseen ja kierrätettävä ympäristöystävällisellä tavalla.

Voit kysyä paikalliselta viranomaiselta, miten voit hävittää vanhan laitteesi.



Paristot ja ladattavat akut eivät ole talousjätteitä!

Kuluttajana olet laillisesti velvollinen palauttamaan kaikki paristot ja akut kunnan / piirin keräyspisteeseen tai vähittäismyymälöihin, jotta ne voidaan hävittää ympäristöystävällisellä tavalla, muuten mahdolliset vaarat ympäristölle ja ihmisten terveydelle.

Lisätietoja saat kotisivuillamme www.brennenstuhl.com kohdassa Service/FAQs

GR Οδηγίες λειτουργίας

Επαναφορτιζόμενη λυχνία χειρός LED

HL 800 ACW / HLA 1000 ACW

Προσοχή: Διαβάστε προσεκτικά τις παρούσες οδηγίες χρήσης πριν χρησιμοποιήσετε το προϊόν. Χρησιμοποιείτε πάντα την τελευταία έκδοση. Μπορείτε να τις βρείτε στην ιστοσελίδα μας.

ΟΔΗΓΙΕΣ ΑΣΦΑΛΕΙΑΣ

Λάβετε υπόψη σας τις γενικές οδηγίες ασφαλείας που συνοδεύουν το προϊόν, τις οποίες μπορείτε επίσης να βρείτε στη διεύθυνση service.brennenstuhl.com

Τα προϊόντα δεν είναι IP54 (προστατευμένα από σκόνη και πιτσιλιές νερού)

- κατά τη διάρκεια της φόρτισης
- κατά τη χρήση της θύρας USB

Η πηγή φωτός δεν αντικαθίσταται. Εάν αυτή παύσει να λειτουργεί, πρέπει να απορριφθεί ολόκληρο το φωτιστικό.

Τα φωτιστικά περιέχουν πηγή φωτός της κατηγορίας ενεργειακής απόδοσης F

HL 800 ACW - 0172640231

HLA 1000 ACW - 0172640232

ΤΕΧΝΙΚΑ ΧΑΡΑΚΤΗΡΙΣΤΙΚΑ

Κατηγορία προστασίας:	III
Βαθμός προστασίας/Αντοχή σε κρούση:	IP54, IK08
Θερμοκρασία λειτουργίας:	-10°C - +40°C
Θερμοκρασία αποθήκευσης:	-10°C - +40°C

Τύπος	HL 800 ACW	HLA 1000 ACW
Τύπος μπαταρίας (αντικαθιστώμενη)	1x 18650 Li-Ion / 3,7 V/2.500 mAh	1x 18650 Li-Ion / 3,7 V/2.500 mAh
Υποδοχή φόρτισης	USB C / Ασύρματη φόρτιση	USB C / Ασύρματη φόρτιση
Είσοδος φόρτισης	5 V/2 A	5 V/2 A
Διάρκεια φόρτισης	USB-C: περίπου 3 ώρες / Ασύρματο: περίπου 6 ώρες	USB C: περίπου 3 ώρες / Ασύρματο: περίπου 6 ώρες
Διαστάσεις	524 x 52 x 72 mm	365 x 52 x 81 mm
Βάρος	0,36 kg	0,32 kg

Αυτό το προϊόν είναι κατάλληλο για φωτισμό εσωτερικών και εξωτερικών χώρων.

ΣΤΟΙΧΕΙΑ ΧΕΙΡΙΣΜΟΥ

- 1 Διακόπτης ενεργοποίησης/ απενεργοποίησης
- 2 Κύριο φως COB
- 3 Φωτισμός σποτ
- 4 Ένδειξη κατάστασης μπαταρίας και φόρτισης
- 5 Υποδοχή φόρτισης με καπάκι
- 6 Αναδιπλούμενος γάντζος
- 7 Βάση με κάλυμμα μπαταρίας
- 8 Μαγνήτης
- 9 Καλώδιο φόρτισης USB τύπου C

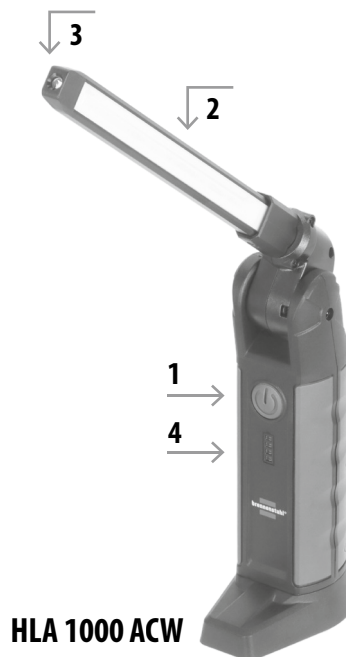

ΘΕΣΗ ΣΕ ΛΕΙΤΟΥΡΓΙΑ

Πατώντας επανειλημμένα το διακόπτη (1), η ένταση φωτισμού του Spot από COB 100% μεταβαίνει στο 50%, στο 25% και στη συνέχεια στο «off».

Όσο χαμηλότερη είναι η ένταση του φωτός, τόσο μεγαλύτερη είναι η διάρκεια λειτουργίας.

Εάν η θέση του διακόπτη παραμείνει αμετάβλητη για περισσότερο από 5 δευτερόλεπτα, το επόμενο πάτημα οδηγεί πάντα στην κατάσταση «απενεργοποίησης».

Ο αναδιπλούμενος γάντζος (6) επιτρέπει την ανάρτηση των προϊόντων. Επιπλέον,

στο κάτω μέρος υπάρχει ένας μαγνήτης (8), με τον οποίο τα προϊόντα μπορούν να στερεωθούν σε μαγνητικές επιφάνειες.

ΕΝΔΕΙΚΤΗΣ ΚΑΤΑΣΤΑΣΗΣ ΜΠΑΤΑΡΙΑΣ ΚΑΙ ΦΟΡΤΙΣΗΣ

Η ένδειξη κατάστασης μπαταρίας και φόρτισης (4) εμφανίζεται αυτόματα κατά την ενεργοποίηση.

Εάν και τα 4 LED ανάβουν, η μπαταρία είναι πλήρως φορτισμένη.

Εάν η μπαταρία είναι σχεδόν άδεια, η λυχνία αναβοσβήνει 5 φορές και η ένδειξη κατάστασης μπαταρίας και φόρτισης (4) αναβοσβήνει συνεχώς. Στη συνέχεια, το προϊόν θα συνεχίσει να λειτουργεί για περίπου 10 λεπτά, προτού η προστασία από βαθιά αποφόρτιση σβήσει το φως.

Έτσι, υπάρχει αρκετός χρόνος για να ολοκληρώσετε την εργασία.

ΦΟΡΤΙΣΗ ΤΗΣ ΜΠΑΤΑΡΙΑΣ

1. Για να εξασφαλιστεί η βέλτιστη λειτουργία, συνιστούμε να αποφορτίσετε πλήρως την μπαταρία κατά την πρώτη χρήση και να την επαναφορτίσετε πλήρως.
2. Η υποδοχή φόρτισης (5) βρίσκεται κάτω από το καπάκι στο πίσω μέρος του φωτιστικού.
3. Μέσω της ένδειξης κατάστασης μπαταρίας και φόρτισης (4) μπορείτε να διαβάσετε την κατάσταση φόρτισης της μπαταρίας.
4. Σε περίπτωση παρατεταμένης μη χρήσης, φορτίζετε την μπαταρία περίπου κάθε 3 μήνες, ώστε να εξασφαλιστεί η μεγάλη διάρκεια ζωής της.
5. Το προϊόν μπορεί να λειτουργεί κατά τη διάρκεια της φόρτισης. Η λειτουργία εξαρτάται από την έκδοση.
6. Μετά τη φόρτιση, κλείστε οπωσδήποτε ξανά την υποδοχή φόρτισης με το καπάκι.

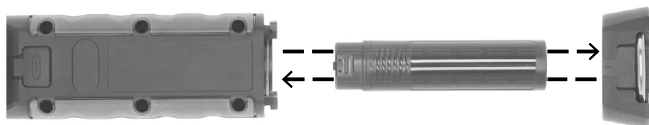
ΑΝΤΙΚΑΤΑΣΤΑΣΗ ΤΗΣ ΜΠΑΤΑΡΙΑΣ**ΠΕΡΙΕΧΟΜΕΝΟ ΣΥΣΚΕΥΑΣΙΑΣ**

Φωτιστικό, καλώδιο φόρτισης USB τύπου C

CE ΔΗΛΩΣΗ ΣΥΜΜΟΡΦΩΣΗΣ ΕΕ

Η δήλωση συμμόρφωσης κατατίθεται στον κατασκευαστή.

ΔΙΑΘΕΣΗ ΑΠΟΒΛΗΤΩΝ

 **Απορρίψτε τις ηλεκτρικές συσκευές με τρόπο φιλικό προς το περιβάλλον!**

Οι ηλεκτρικές συσκευές δεν ανήκουν στα οικιακά απορρίμματα!

Σύμφωνα με την ευρωπαϊκή οδηγία 2012/19/ΕΕ για τα απόβλητα ηλεκτρικού και ηλεκτρονικού εξοπλισμού, οι χρησιμοποιημένες ηλεκτρικές συσκευές πρέπει να συλλέγονται χωριστά και να ανακυκλώνονται με τρόπο φιλικό προς το περιβάλλον.

Μπορείτε να ενημερωθείτε για τον τρόπο απόρριψης της παλιάς σας συσκευής από την τοπική σας αρχή.

 **Οι μπαταρίες και οι επαναφορτιζόμενες μπαταρίες δεν είναι οικιακά απόβλητα!**

Ως καταναλωτής, είστε νομικά υποχρεωμένοι να επιστρέψετε όλες τις μπαταρίες και τους συσσωρευτές σε ένα σημείο συλλογής στο δήμο / περιοχή σας ή σε καταστήματα λιανικής, έτσι ώστε να μπορούν να απορριφθούν με φιλικό προς το περιβάλλον τρόπο, διαφορετικά υπάρχουν πιθανοί κίνδυνοι για το περιβάλλον και την ανθρώπινη υγεία.

Για περισσότερες πληροφορίες, συνιστούμε την ενότητα Service/FAQs στην αρχική μας σελίδα www.brennenstuhl.com

PT Instruções de utilização

Candeeiro de mão LED recarregável

HL 800 ACW / HLA 1000 ACW

Atenção: Leia atentamente estas instruções de utilização antes de utilizar o produto. Utilize sempre a versão mais recente. Pode encontrá-las no nosso sítio Web.

INSTRUÇÕES DE SEGURANÇA

Por favor, observe as instruções gerais de segurança fornecidas com o produto, que também podem ser encontradas em service.brennenstuhl.com

Os produtos não são IP54 (protegidos contra poeira e salpicos de água)
 - durante o processo de carregamento
 - durante a utilização da saída USB

A fonte de luz não é substituível; caso esta deixe de funcionar, o candeeiro deve ser eliminado na totalidade.

As luminárias contêm uma fonte de luz da classe de eficiência energética F

HL 800 ACW - 0172640231

HLA 1000 ACW - 0172640232

DADOS TÉCNICOS

Classe de proteção: III
 Índice de proteção/resistência ao impacto: IP54, IK08
 Temperatura de funcionamento: -10°C - +40°C
 Temperatura de armazenamento: -10°C - +40°C

Tipo	HL 800 ACW	HLA 1000 ACW
Tipo de bateria (substituível)	1x 18650 Li-Ion / 3,7 V/2.500 mAh	1x 18650 Li-Ion / 3,7 V/2.500 mAh
Conector de entrada de carregamento	USB C / Carregamento sem fios	USB C / Carregamento sem fios
Entrada de carregamento	5 V/2 A	5 V/2 A
Tempo de carregamento	USB-C: aprox. 3 h / Sem fios: aprox. 6 h	USB C: aprox. 3 h / Sem fios: aprox. 6 h
Dimensões	524 x 52 x 72 mm	365 x 52 x 81 mm
Peso	0,36 kg	0,32 kg

Este produto é adequado para iluminação em ambientes interiores e exteriores.

COMANDOS

- 1 Interruptor de ligar/desligar
- 2 Luz principal COB
- 3 Luz de foco
- 4 Indicador do estado da bateria e do carregamento
- 5 Tomada de carregamento com tampa de proteção
- 6 Gancho dobrável
- 7 Base com fecho da bateria
- 8 Íman
- 9 Cabo de carregamento USB tipo C



PONTA DE FUNCIONAMENTO

Ao premir repetidamente o interruptor (1), a intensidade luminosa do Spot COB passa de 100% para 50%, para 25% e, por fim, para «desligado».

Quanto menor for a intensidade luminosa definida, maior será a autonomia da luz.

Se a posição do interruptor permanecer inalterada por mais de 5 segundos, premir novamente o interruptor leva sempre ao estado «desligado».

O gancho dobrável (6) permite pendurar os produtos.

Além disso, na base encontra-se um íman (8) com o qual os produtos podem ser fixados em superfícies magnéticas.

INDICADOR DO ESTADO DA BATERIA E DO CARREGAMENTO

O indicador do estado da bateria e do carregamento (4) aparece automaticamente ao ligar o aparelho.

Se os 4 LEDs estiverem acesos, a bateria está totalmente carregada.

Se a bateria estiver quase vazia, a luz pisca 5 vezes e o indicador de estado da bateria e de carga (4) pisca continuamente. Em seguida, o produto continuará a acender durante cerca de 10 minutos, antes de a proteção contra descarga profunda desligar a luz.

Assim, ainda há tempo suficiente para terminar o trabalho.

CARREGAMENTO DA BATERIA

1. Para garantir um funcionamento ideal, recomendamos que, na primeira utilização, a bateria seja descarregada completamente e recarregada na totalidade.
2. A tomada de carregamento (5) encontra-se sob a tampa de proteção na parte traseira da lanterna.
3. O indicador do estado da bateria e da carga (4) permite verificar o estado de carga da bateria.
4. Em caso de inatividade prolongada, carregue a bateria aproximadamente a cada 3 meses para garantir uma longa vida útil da mesma.
5. O produto pode ser utilizado durante o carregamento. Funcionamento dependente da versão.
6. Após a recarga, certifique-se de voltar a fechar a tomada de carregamento com a tampa de proteção.

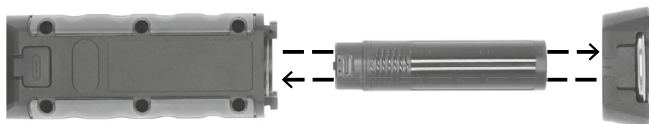
SUBSTITUIÇÃO DA BATERIA**CONTEÚDO DA EMBALAGEM**

Lâmpada, cabo de carregamento USB tipo C

CE DECLARAÇÃO DE CONFORMIDADE UE

A declaração de conformidade é depositada junto do fabricante.

ELIMINAÇÃO DE RESÍDUOS**Eliminar os aparelhos eléctricos de forma ecológica!****Os aparelhos eléctricos não devem ser eliminados juntamente com o lixo doméstico!**

De acordo com a Diretiva Europeia 2012/19/UE relativa aos resíduos de equipamentos eléctricos e electrónicos, os aparelhos eléctricos usados devem ser recolhidos separadamente e reciclados de forma ecológica.

Pode obter informações sobre como eliminar o seu aparelho antigo junto da sua autoridade local.

**As pilhas e acumuladores não devem ser deitados no lixo doméstico!**

Como consumidor, é legalmente obrigado a entregar todas as pilhas e acumuladores num ponto de recolha na sua comunidade/distrito urbano ou no comércio, para que possam ser eliminados de uma forma amiga do ambiente, caso contrário existem possíveis riscos para o ambiente e a saúde humana.

Para mais informações, recomendamos a secção Serviço/FAQs na nossa página inicial www.brennenstuhl.com

EE Kasutusjuhend

Laetav LED käelamp

HL 800 ACW / HLA 1000 ACW

Tähelepanu: Palun lugege enne toote kasutamist hoolikalt neid kasutusjuhiseid. Kasutage alati uusimat versiooni. Need leiate meie veebisaidilt.

OHUTUSJUHISED

Palun järgige tootele lisatud üldisi ohutusjuhiseid, mis on leitavad ka veebilehelt service.brennenstuhl.com

Tooted ei vasta IP54 standardile (tolmu- ja pritsmekindel)

- laadimise ajal
- USB-väljundi kasutamise ajal

Valgusallikat ei saa vahetada; kui see kaotab oma funktsiooni, tuleb kogu valgusti ära visata.

Valgustites on energiatõhuklassi F valgusallikas

HL 800 ACW - 0172640231

HLA 1000 ACW - 0172640232

TEHNILISED ANDMED

Kaitseklass:	III
Kaitseklass/löögikindlus:	IP54, IK08
Töötemperatuur:	-10°C - +40°C
Laadustamistemperatuur:	-10°C - +40°C

Tüüp	HL 800 ACW	HLA 1000 ACW
Aku tüüp (vahetav)	1x 18650 Li-Ion / 3,7 V/2.500 mAh	1x 18650 Li-Ion / 3,7 V/2.500 mAh
Laadimisliides	USB C / juhtmeta laadimine	USB C / juhtmeta laadimine
Laadimisväljund	5 V/2 A	5 V/2 A
Laadimisaeg	USB-C: umbes 3 tundi / Traadita: umbes 6 tundi	USB C: umbes 3 tundi / Traadita: umbes 6 tundi
Mõõtmed	524 x 52 x 72 mm	365 x 52 x 81 mm
Kaal	0,36 kg	0,32 kg

See toode sobib valgustamiseks nii siseruumides kui ka väljas.

KASUTUSELEMENTID

- 1 Sisse-/väljalüüti
- 2 COB peavalgustit
- 3 Spot-valgus
- 4 Aku ja laetuse näidik
- 5 Laadimispesa koos kaitsekapliga
- 6 Väljalükatav konks
- 7 Alusosa koos aku korgiga
- 8 Magnet
- 9 USB-laadimiskaabel tüüp C

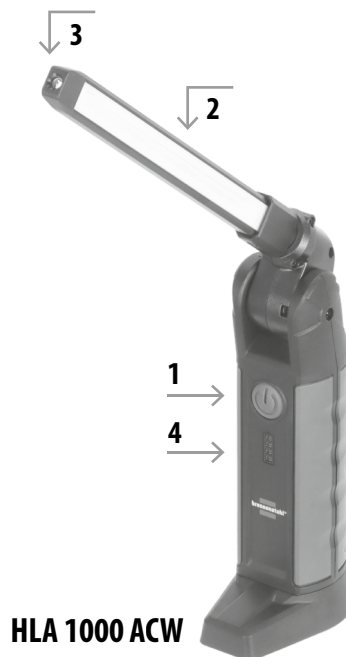

KASUTUSELE VÕTMINE

Lüliti (1) korduvalt vajutamisele järgneb valgustugevuse muutumine Spotilt COB-ile 100%lt 50%le, seejärel 25%le ja lõpuks „välja“.

Mida väiksem on valgustugevus, seda kauem kestab valgustus.

Kui lüliti asend püsib muutumatuna kauem kui 5 sekundit, viib uuesti vajutamine alati „väljas“ olekusse.

Väljalükatav konks (6) võimaldab tooteid üles riputada. Lisaks asub jalal magnet (8), mille abil saab tooteid kinnitada magnetpindadele.

AKU JA LAADIMISSEISUNDI NÄIDIK

Aku ja laetuse näidik (4) ilmub automaatselt sisselülitamisel.

Kui kõik 4 LED-i põlevad, on aku täielikult laetud.

Kui aku on peaaegu tühi, vilgub tuluke 5 korda ja aku ja laetuse näidik (4) vilgub pidevalt.

Seejärel töötab toode veel umbes 10 minutit, enne kui sügavlaetuse kaitse lambi välja lülitab.

Seega jääb piisavalt aega töö lõpetamiseks.

AKU LAADIMINE

1. Optimaalse toimimise tagamiseks soovime aku esmakordsel kasutamisel täielikult tühjendada ja uuesti täis laadida.

2. Laadimispesa (5) asub valgusti tagaküljel kaanepaneeli all.

3. Aku ja laetuse näidikust (4) saab lugeda aku laetuse taset.

4. Kui seadet pikemaks ajaks ei kasutata, laadige aku umbes iga 3 kuu järel, et tagada aku pikk kasutusiga.

5. Toodet saab laadimise ajal kasutada. Funktsioon sõltub versioonist.

6. Pärast laadimist sulgege laadimispesa kindlasti uuesti kaanega.

AKU VAHETAMINE

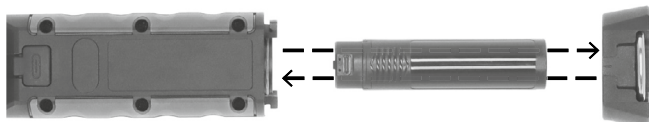

KOMPLEKT

Lamp, USB-laadimiskaabel tüüp C

CE ELI VASTAVUSDEKLARATSIOON

Vastavusdeklaratsioon on esitatud tootja juures.

JÄÄTMETE KÕRVALDAMINE



Hävitage elektriseadmed keskkonnasõbralikult!

Elektriseadmeid ei tohi hävitada koos olmejäätmetega!

Vastavalt Euroopa direktiivile 2012/19/EL elektri- ja elektroonikaseadmete jäätmete kohta tuleb kasutatud elektriseadmed eraldi koguda ja keskkonnasõbralikult ringlusse võtta.

Kuidas oma vana seadet ära visata, saate teada oma kohalikust omavalitsusest.



Patareid ja laetavad patareid ei ole olmeprügi!

Tarbijana on teil seaduslikult kohustus tagastada kõik patareid ja akud oma valla / linnaosa kogumispunkti või jaemüügipoodidesse, et neid saaks keskkonnasõbralikult viisil utiliseerida, vastasel juhul on potentsiaalsed ohud keskkonnale ja inimeste tervisele.

Lisateabe saamiseks soovime vaadata meie kodulehe www.brennenstuhl.com jaotist Service/FAQs (Teenused/Küsimused)

SK Návod na obsluhu

Nabíjateľná ručná LED lampa

HL 800 ACW / HLA 1000 ACW

Upozornenie: Pred použitím výrobku si pozorne prečítajte tento návod na použitie. Vždy používajte najnovšiu verziu. Nájdete ich na našej webovej stránke.

BEZPEČNOSTNÉ POKYNY

Dodržiavajte všeobecné bezpečnostné pokyny priložené k výrobku, ktoré nájdete aj na stránke service.brennenstuhl.com

Produkty nie sú v súlade s normou IP54 (odolnosť proti prachu a striekajúcej vode)

- počas nabíjania
- počas používania USB výstupu

Svetelný zdroj nie je vymeniteľný; ak prestane fungovať, je potrebné zlikvidovať celé svietidlo.

Svietidlá obsahujú svetelný zdroj triedy energetickej účinnosti F

HL 800 ACW - 0172640231

HLA 1000 ACW - 0172640232

TECHNICKÉ ÚDAJE

Trieda ochrany:	III
Stupeň ochrany/odolnosť proti nárazom:	IP54, IK08
Prevádzková teplota:	-10°C - +40°C
Skladovacia teplota:	-10°C - +40°C

Typ	HL 800 ACW	HLA 1000 ACW
Typ batérie (vymeniteľná)	1x 18650 Li-Ion / 3,7 V/2.500 mAh	1x 18650 Li-Ion / 3,7 V/2.500 mAh
Konektor nabíjacieho vstupu	USB C / bezdrôtové nabíjanie	USB C / bezdrôtové nabíjanie
Vstup na nabíjanie	5 V/2 A	5 V/2 A
Doba nabíjania	USB-C: cca 3 hod. / Bezdrôtové: cca 6 hod.	USB C: cca 3 hod. / Bezdrôtové: cca 6 hod.
Rozmery	524 x 52 x 72 mm	365 x 52 x 81 mm
Hmotnosť	0,36 kg	0,32 kg

Tento produkt je vhodný na osvetlenie vnútorných aj vonkajších priestorov.

OVLÁDACIE PRVKY

- 1 Vypínač
- 2 COB hlavné svetlo
- 3 Bodové svetlo
- 4 Indikátor stavu batérie a nabíjania
- 5 Nabíjací konektor s ochranným viečkom
- 6 Vyklápací háčik
- 7 Podstavec s uzáverom batérie
- 8 Magnet
- 9 USB nabíjací kábel typu C



UVEDENIE DO PREVÁDZKY

Opakovaným stlačením spínača (1) sa intenzita osvetlenia prepne zo Spot na COB 100 % na 50 % na 25 % a potom na „vypnuté“. Čím nižšia je nastavená svetelná intenzita, tým dlhšia je doba svietenia. Ak sa poloha spínača nezmení dlhšie ako 5 sekúnd, ďalšie stlačenie vždy vedie do stavu „vypnuté“. Vysúvací háčik (6) umožňuje zavesenie produktov. Okrem toho sa v spodnej časti nachádza magnet (8), pomocou ktorého je možné produkty pripevniť na magnetické povrchy.

INDIKÁTOR STAVU AKUMULÁTORA A NABÍJANIA

Indikátor stavu batérie a nabíjania (4) sa automaticky zobrazí po zapnutí. Ak svietia všetky 4 LED diódy, batéria je úplne nabitá. Ak je batéria takmer vybitá, kontrolka 5-krát zabliká a indikátor stavu batérie a nabíjania (4) bliká nepretržite. Potom bude produkt svietiť ešte približne 10 minút, kým ochrana proti hlbokému vybitiu nevypne svetlo. Tým pádom zostáva dostatok času na dokončenie práce.

NABÍJANIE AKUMULÁTORA

1. Aby bola zaručená optimálna funkcia, odporúčame pri prvom použití batériu raz úplne vybiti a opäť úplne nabiť.
2. Nabíjací konektor (5) sa nachádza pod krytkou na zadnej strane svietidla.
3. Stav nabitia batérie je možné zistiť pomocou indikátora stavu batérie a nabíjania (4).
4. Ak svietidlo dlhší čas nepoužívate, batériu nabíjajte približne každé 3 mesiace, aby ste zaistili jej dlhú životnosť.
5. Produkt je možné používať aj počas nabíjania. Funkcia závisí od verzie.
6. Po nabití nezabudnite nabíjací konektor opäť uzavrieť krytkou.

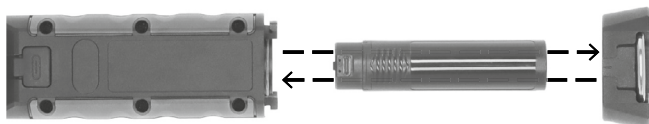
VÝMENA AKUMULÁTORA**ROBOT**

Svietidlo, USB nabíjací kábel typu C

CE VYHLÁSENIE O ZHODE EÚ

Vyhlásenie o zhode je uložené u výrobcu.

LIKVIDÁCIA ODPADU

Elektrické spotrebiče likvidujte spôsobom šetrným k životnému prostrediu!
Elektrické spotrebiče nepatria do domového odpadu!

V súlade s európskou smernicou 2012/19/EÚ o odpade z elektrických a elektronických zariadení sa použité elektrické spotrebiče musia zbierať oddelene a recyklovať spôsobom šetrným k životnému prostrediu. Informácie o tom, ako zlikvidovať starý spotrebič, získate na miestnom úrade.



Batérie a nabíjateľné batérie nie sú domovým odpadom!

Ako spotrebiteľ ste zo zákona povinní vrátiť všetky batérie a akumulátory na zberné miesto vo vašej obci / okrese alebo v maloobchodných predajniach, aby sa dali zlikvidovať environmentálne vhodným spôsobom, v opačnom prípade existujú potenciálne riziká pre životné prostredie a ľudské zdravie.

Ďalšie informácie nájdete v sekcii Servis/otázky na našej domovskej stránke www.brennenstuhl.com

SI Navodila za uporabo

Akumulatorska ročna svetilka LED

HL 800 ACW / HLA 1000 ACW

Pozor: Pred uporabo izdelka natančno preberite ta navodila za uporabo. Vedno uporabljajte najnovejšo različico. Najdete jih na našem spletnem mestu.

VARNOSTNA NAVODILA

Upoštevajte splošna varnostna navodila, priložena izdelku, ki jih najdete tudi na spletni strani service.brennenstuhl.com

Izdelki niso IP54 (zaščiteni pred prahom in brizganjem vode)

- med polnjenjem
- med uporabo USB-izhoda

Svetlobni vir ni zamenljiv; če ta preneha delovati, je treba celotno svetilo odstraniti.

Svetilke vsebujejo svetlobni vir energetske učinkovitosti razreda F

HL 800 ACW - 0172640231

HLA 1000 ACW - 0172640232

TEHNIČNI PODATKI

Razred zaščite:	III
Stopnja zaščite/udarna trdnost:	IP54, IK08
Delovna temperatura:	-10°C - +40°C
Temperatura skladiščenja:	-10°C - +40°C

Tip	HL 800 ACW	HLA 1000 ACW
Tip akumulatorja (zamenljiv)	1x 18650 Li-Ion / 3,7 V/2.500 mAh	1x 18650 Li-Ion / 3,7 V/2.500 mAh
Priključek za polnjenje	USB C / brezžično polnjenje	USB C / brezžično polnjenje
Vhod za polnjenje	5 V/2 A	5 V/2 A
Čas polnjenja	USB-C: približno 3 ur / Brezžično: približno 6 ur	USB C: približno 3 ur / Brezžično: približno 6 ur
Dimenzije	524 x 52 x 72 mm	365 x 52 x 81 mm
Teža	0,36 kg	0,32 kg

Ta izdelek je primeren za notranjo in zunanjo razsvetljavo.

UPRAVLJALNI ELEMENTI

- 1 Stikalo za vklop/izklop
- 2 COB glavna svetilka
- 3 Spot svetloba
- 4 Indikator stanja akumulatorja in polnjenja
- 5 Vtičnica za polnjenje s pokrovčkom
- 6 Odklopni kavč
- 7 Podnožje z zapiralko za baterijo
- 8 Magnet
- 9 USB-polnilni kabel tipa C

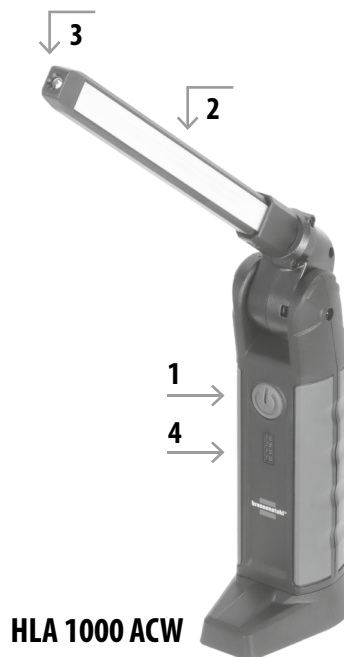

ZAČETEK DELOVANJA

Z večkratnim pritiskom na stikalo (1) se svetilnost spremeni iz Spot na COB 100 % na 50 % na 25 % in nato na „izklopljeno“.

Manjša kot je nastavljena svetilnost, daljša je trajanje svetlobe.

Če položaj stikala ostane nespremenjen dlje kot 5 sekund, ponovno pritiskanje vedno preklopi v stanje „izklopljeno“.

Odklopni kavljček (6) omogoča obešanje izdelkov. Poleg tega se v podnožju nahaja magnet (8), s katerim se izdelki lahko pritrdijo na magnetne površine.

PRIKAZ STANJA AKUMULATORJA IN POLNENJA

Prikaz stanja akumulatorja in polnjenja (4) se samodejno prikaže ob vklopu.

Če sveti vseh 4 LED-diod, je baterija popolnoma napolnjena.

Če je baterija skoraj prazna, lučka 5-krat utripa, indikator stanja baterije in polnjenja (4) pa utripa neprekinjeno.

Nato bo izdelek še približno 10 minut svetil, preden zaščita pred globokim praznjenjem ugasne lučko.

Tako ostane dovolj časa za dokončanje dela.

POLNLENJE AKUMULATORJA

1. Da bi zagotovili optimalno delovanje, priporočamo, da baterijo pred prvo uporabo enkrat popolnoma izpraznite in ponovno popolnoma napolnite.
2. Vtičnica za polnjenje (5) se nahaja pod pokrovčkom na zadnji strani svetilke.
3. Na prikazovalniku stanja akumulatorja in polnjenja (4) lahko preberete stanje polnjenja akumulatorja.
4. Če svetilke dalj časa ne uporabljate, baterijo napolnite približno vsake 3 mesece, da zagotovite dolgo življenjsko dobo baterije.
5. Izdelek lahko med polnjenjem uporabljate. Delovanje je odvisno od različice.
6. Po polnjenju vtičnico za polnjenje nujno ponovno zaprite z zapirnim pokrovčkom.

ZAMENJAVA AKUMULATORJA

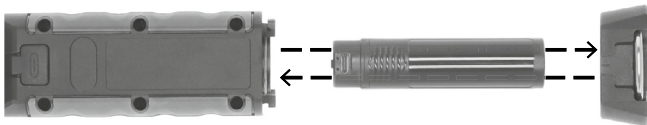

VSEBINA POŠILJKE

Svetilka, USB-polnilni kabel tipa C

CE IZJAVA EU O SKLADNOSTI

Izjava o skladnosti je shranjena pri proizvajalcu.

ODSTRANJEVANJE ODPADKOV



Električne naprave odstranite na okolju prijazen način!

Električnih naprav ne smete odlagati skupaj z gospodinjstvi odpadki!

V skladu z Evropsko direktivo 2012/19/EU o odpadni električni in elektronski opremi je treba izrabljene električne naprave zbirati ločeno in jih reciklirati na okolju prijazen način.

Kako odstraniti star aparat, lahko izveste pri lokalnih oblasteh.



Baterije in polnilne baterije niso gospodinjstvi odpadki!

Kot potrošnik ste zakonsko dolžni vse baterije in akumulatorje predati na zbirno mesto v svoji občini / okrožju ali v trgovinah, tako da jih je mogoče odlagati na okolju prijazen način, sicer lahko pride do morebitnih tveganj za okolje in zdravje ljudi.

Za dodatne informacije vam priporočamo razdelek Storitve/zahtevki na naši domači strani www.brennenstuhl.com

LT Naudojimo instrukcijos

Įkraunama LED rankinė lempa

HL 800 ACW / HLA 1000 ACW

Dėmesio: prieš naudodami gaminį atidžiai perskaitykite šią naudojimo instrukciją. Visada naudokite naujausią versiją. Jas galite rasti mūsų svetainėje.

SAUGOS INSTRUKCIJOS

Laikykites prie gaminio pridėtų bendrųjų saugos instrukcijų, kurias taip pat rasite adresu service.brennenstuhl.com

Produktai nėra IP54 (apsaugoti nuo dulkių ir pūslų)

- įkrovimo metu
- naudojant USB išėjimą

Šviesos šaltinis nėra keičiamas; jei jis nustoja veikti, reikia išmesti visą šviestuvą.

Šviestuvuose yra energijos vartojimo efektyvumo F klasės šviesos šaltinis

HL 800 ACW - 0172640231

HLA 1000 ACW - 0172640232

TECHNINIAI DUOMENYS

Apsaugos klasė:	III
Apsaugos klasė/atsparumas smūgiams:	IP54, IK08
Darbinė temperatūra:	-10°C - +40°C
Laikymo temperatūra:	-10°C - +40°C

Tipas	HL 800 ACW	HLA 1000 ACW
Akumuliatoriaus tipas (keičiamas)	1x 18650 Li-Ion / 3,7 V/2.500 mAh	1x 18650 Li-Ion / 3,7 V/2.500 mAh
Įkrovimo jungtis	USB C / belaidis įkrovimas	USB C / belaidis įkrovimas
Įkrovimo įėjimas	5 V/2 A	5 V/2 A
Įkrovimo trukmė	USB-C: apie 3 val. / Belaidis: apie 6 val.	USB C: apie 3 val. / Belaidis: apie 6 val.
Matmenys	524 x 52 x 72 mm	365 x 52 x 81 mm
Svoris	0,36 kg	0,32 kg

Šis produktas tinka apšvietimui viduje ir lauke.

VALDYMO ELEMENTAI

- 1 Įjungimo/išjungimo jungiklis
- 2 COB pagrindinis šviesos šaltinis
- 3 Taškinė lempuotė
- 4 Akumuliatoriaus ir įkrovimo būsenos indikatorius
- 5 Įkrovimo lizdas su uždarymo dangteliu
- 6 Išskleidžiamas kabliukas
- 7 Pagrindinė dalis su akumuliatoriaus užraktu
- 8 Magnetis
- 9 USB įkrovimo kabelis, C tipo

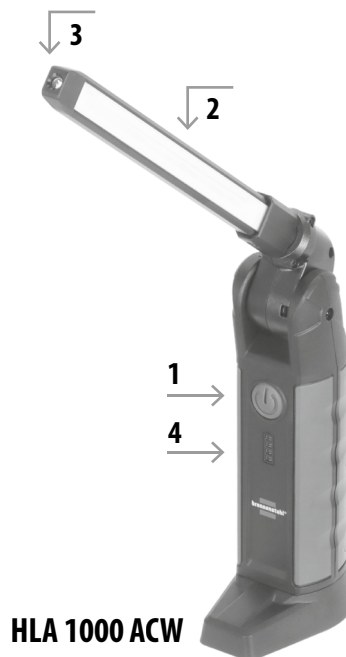

PALEIDIMAS

Keletą kartų paspaudus jungiklį (1), šviesos stiprumas keičiamas nuo Spot iki COB 100 %, 50 %, 25 % ir galiausiai išjungta. Kuo mažesnis nustatytas šviesos stipris, tuo ilgesnis šviesos veikimo laikas. Jei jungiklio padėtis nekeičia ilgiau nei 5 sekundes, pakartotinai paspaudus jungiklį jis visada pereina į išjungta būseną. Išskleidžiamas kabliukas (6) leidžia pakabinti produktus. Be to, pagrindo dalyje yra magnetas (8), kuriuo produktai gali būti pritvirtinti prie magnetinių paviršių.

AKUMULIATORIAUS IR ĮKROVIMO BŪKLĖS RODIKLIS

Akumuliatoriaus ir įkrovimo būsenos indikatorius (4) automatiškai įsijungia įjungus įrenginį.

Jei dega visos 4 LED lemputės, akumuliatorius yra visiškai įkrautas.

Jei baterija beveik išsikrovusi, lemputė mirksi 5 kartus, o baterijos ir įkrovos būsenos indikatorius (4) mirksi nuolat.

Po to prietaisas dar švies apie 10 minučių, kol giluminio išsikrovimo apsauga išjungs šviesą.

Taigi lieka pakankamai laiko užbaigti darbą.

AKUMULIATORIAUS ĮKROVIMAS

1. Siekiant užtikrinti optimalų veikimą, rekomenduojame prieš pirmąjį naudojimą akumuliatorių visiškai iškrauti ir vėl visiškai įkrauti.

2. Įkrovimo lizdas (5) yra po dangteliu, esančiu žibinto gale.

3. Akumuliatoriaus ir įkrovimo būsenos indikatorius (4) rodo akumuliatoriaus įkrovimo būseną.

4. Jei prietaisas ilgą laiką nenaudojamas, akumuliatorių reikia įkrauti maždaug kas 3 mėnesius, kad būtų užtikrintas ilgas jo tarnavimo laikas.

5. Įrenginį galima naudoti įkrovimo metu. Funkcija priklauso nuo versijos.

6. Po įkrovimo būtina uždenkite įkrovimo lizdą dangteliu.

AKUMULIATORIAUS KEITIMAS

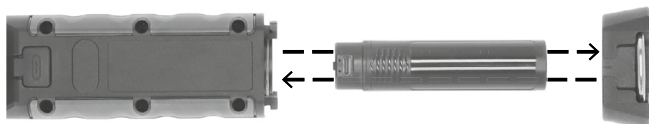

KOMPLEKTACIJA

Lempa, USB įkrovimo kabelis tipo C

CE ES ATITIKTIES DEKLARACIJA

Atitikties deklaracija deponuojama pas gamintoją.

ATLIEKŲ ŠALINIMAS



Išmeskite elektros prietaisus aplinkai nekenksmingu būdu!

Elektros prietaisų negalima išmesti kartu su buitinėmis atliekomis!

Pagal Europos direktyvą 2012/19/ES dėl elektros ir elektroninės įrangos atliekų naudoti elektros prietaisai turi būti surenkami atskirai ir perdirbami aplinkai nekenksmingu būdu.

Kaip atsikratyti seno prietaiso, galite sužinoti vietos valdžios institucijoje.



Baterijos ir įkraunamos baterijos nėra buitinės atliekos!

Jūs, kaip vartotojas, esate teisiškai įpareigotas atiduoti visas baterijas ir akumuliatorius į surinkimo punktą savo savivaldybėje / rajone ar parduotuvėse, kad juos būtų galima utilizuoti ekologiškai, nes kitaip gali kilti pavojus aplinkai ir žmonių sveikatai.

Norėdami gauti daugiau informacijos, rekomenduojame apsilankyti mūsų pagrindinio puslapio www.brennenstuhl.com skiltyje „Paslaugos / klausimai“

LV Lietošanas instrukcija

Uzlādējama LED rokas lampa

HL 800 ACW / HLA 1000 ACW

Uzmanību: Pirms produkta lietošanas uzmanīgi izlasiet lietošanas instrukciju. Vienmēr izmantojiet jaunāko versiju. Tās var atrast mūsu tīmekļa vietnē.

DROŠĪBAS INSTRUKCIJAS

Lūdzu, ievērojiet izstrādājumam pievienotos vispārīgos drošības norādījumus, kas atrodami arī vietnē service.brennenstuhl.com

Produkti nav IP54 (putekļu un šķakatu aizsargāti)

- uzlādes laikā
- USB izvades lietošanas laikā

Gaismas avots nav nomaināms; ja tas vairs nedarbojas, visa lampa ir jāizmet.

Lampās ir gaismas avots ar energoefektivitātes klasi F

HL 800 ACW - 0172640231

HLA 1000 ACW - 0172640232

TEHNISKIE DATI

Aizsardzības klase:	III
Aizsardzības pakāpe/trieciensizturība:	IP54, IK08
Darba temperatūra:	-10°C - +40°C
Uzglabāšanas temperatūra:	-10°C - +40°C

Tips	HL 800 ACW	HLA 1000 ACW
Akumulatora tips (maināms)	1x 18650 Li-Ion / 3,7 V/2.500 mAh	1x 18650 Li-Ion / 3,7 V/2.500 mAh
Lādēšanas ieejas savienotājs	USB C / bezvadu uzlāde	USB C / bezvadu uzlāde
Lādēšanas ieeja	5 V/2 A	5 V/2 A
Uzlādes ilgums	USB-C: apm. 3 h / Bezvadu: apm. 6 h	USB C: apm. 3 h / Bezvadu: apm. 6 h
Izmēri	524 x 52 x 72 mm	365 x 52 x 81 mm
Svars	0,36 kg	0,32 kg

Šis produkts ir piemērots apgaismošanai iekštelpās un āra apstākļos.

VADĪBAS ELEMENTI

- 1 Ieslēgšanas/izslēgšanas slēdzis
- 2 COB galvenā gaisma
- 3 Spot gaisma
- 4 Akumulatora un uzlādes stāvokļa indikators
- 5 Lādēšanas ligzda ar aizsargvāciņu
- 6 Izvelkamais āķis
- 7 Pamatne ar akumulatora aizdari
- 8 Magnēts
- 9 USB uzlādes kabelis, C tips



LIETOŠANAS UZSĀKŠANA

Vairākkārt nospiežot slēdzi (1), gaismas intensitāte tiek pārslēgta no Spot uz COB 100 % uz 50 % uz 25 % un tad uz „izslēgts”.

Jo mazāka ir iestatītā gaismas jauda, jo ilgāks ir gaismas darbības laiks.

Ja slēdža stāvoklis paliek nemainīgs ilgāk par 5 sekundēm, atkārtota nospiešana vienmēr noved pie „izslēgts” stāvokļa.

Izvelkamais āķis (6) ļauj produktus pakarināt. Turklāt pamatnē atrodas magnēts (8),

ar kura palīdzību produktus var piestiprināt pie magnētiskām virsmām.

AKUMULATORA UN UZLĀDES STATUSU INDIKATORS

Akumulatora un uzlādes stāvokļa indikators (4) parādās automātiski, ieslēdzot ierīci.

Ja visas 4 LED gaismas deg, akumulators ir pilnībā uzlādēts.

Ja akumulators ir gandrīz izlādēts, indikators mirgo 5 reizes, un akumulatora un uzlādes stāvokļa indikators (4) mirgo nepārtraukti.

Pēc tam produkts turpinās darboties vēl apmēram 10 minūtes, pirms dziļās izlādes aizsardzība izslēdz gaismu.

Tādējādi paliek pietiekami daudz laika, lai pabeigt darbu.

AKUMULATORA UZLĀDE

1. Lai nodrošinātu optimālu darbību, pirms pirmās lietošanas reizes ieteicams akumulatoru pilnībā izlādēt un atkal pilnībā uzlādēt.

2. Uzlādes ligzda (5) atrodas zem aizsargvāciņa uz luktura aizmugures.

3. Akumulatora un uzlādes stāvokļa indikators (4) ļauj nolasīt akumulatora uzlādes stāvokli.

4. Ja ierīce netiek lietota ilgāku laiku, akumulatoru ieteicams uzlādēt aptuveni reizi 3 mēnešos, lai nodrošinātu tā ilgu kalpošanas laiku.

5. Ierīci var lietot uzlādes laikā. Funkcija atkarīga no versijas.

6. Pēc uzlādēšanas noteikti atkal aiztaisiet uzlādes ligzdu ar aizsargvāciņu.

AKUMULATORA MAIŅA

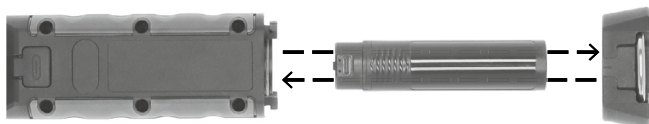

PIEVENOTĀS DAĻAS

Lampa, USB uzlādes kabelis tipa C

CE ES ATBILSTĪBAS DEKLARĀCIJA

Atbilstības deklarācija ir deponēta pie ražotāja.

ATKRITUMU IZNĪCINĀŠANA



Izmetiet elektroierīces videi draudzīgā veidā!

Elektriskās ierīces nedrīkst izmest kopā ar sadzīves atkritumiem!

Saskaņā ar Eiropas Direktīvu 2012/19/ES par elektrisko un elektronisko iekārtu atkritumiem nolietotās elektroierīces ir jāsavāc atsevišķi un jāpārstrādā videi draudzīgā veidā.

Informāciju par to, kā atbrīvoties no vecās ierīces, varat iegūt vietējā pašvaldībā.



Baterijas un uzlādējamās baterijas nav sadzīves atkritumi!

Jums kā patērētājam ir juridiskas saistības atgriezt visas baterijas un akumulatorus savākšanas vietā jūsu pašvaldībā / rajonā vai mazumtirdzniecības veikalos, lai tos varētu utilizēt videi draudzīgā veidā, pretējā gadījumā pastāv potenciāls risks videi un cilvēku veselībai.

Lai iegūtu plašāku informāciju, iesakām izmantot mūsu mājaslapas www.brennenstuhl.com sadaļu Pakalpojums/jautājumi

HR Priručnik za rad

Baterijska LED ručna svjetiljka

HL 800 ACW / HLA 1000 ACW

Opasnost: Prije uporabe proizvoda pažljivo pročitajte ove upute za uporabu. Uvijek koristite najnoviju verziju. Možete ih pronaći na našoj web stranici.

SIGURNOSNE UPUTE

Obratite pažnju na opće sigurnosne upute priložene uz proizvod, a koje se također mogu pronaći na service.brennstuhl.com

Proizvodi nemaju IP54 zaštitu (otporni na prašinu i prskanje)

- tijekom punjenja
- tijekom korištenja USB priključka

Izvor svjetlosti nije moguće zamijeniti; ako otkáže, cijeli svjetiljk mora se zbrinuti.

Svjetiljke sadrže izvor svjetlosti s razredom energetske učinkovitosti F

HL 800 ACW - 0172640231

HLA 1000 ACW - 0172640232

TEHNIČKI PODACI

Razred zaštite:	III
Razred zaštite/otpornost na udarce:	IP54, IK08
Radna temperatura:	-10°C - +40°C
Temperatura skladištenja:	-10°C - +40°C

Tip	HL 800 ACW	HLA 1000 ACW
Tip baterije (zamjenjiva)	1x 18650 Li-Ion / 3,7 V / 2.500 mAh	1x 18650 Li-Ion / 3,7 V / 2.500 mAh
Priključak za punjenje	USB-C / bežično punjenje	USB-C / bežično punjenje
Ulaz za punjenje	5 V / 2 A	5 V / 2 A
Vrijeme punjenja	USB-C: otprilike 3 sata / Bežično: otprilike 6 sati	USB-C: otprilike 3 sata / Bežično: otprilike 6 sati
Dimenzije	524 x 52 x 72 mm	365 x 52 x 81 mm
Težina	0,36 kg	0,32 kg

Ovaj proizvod pogodan je za unutarnju i vanjsku rasvjetu.

KONTROLE

- 1 Prekidač za uključivanje/isključivanje
- 2 COB glavna svjetiljka
- 3 Reflektor
- 4 Indikator stanja baterije i punjenja
- 5 Utikač za punjenje s poklopcem
- 6 Sklopiva kuka
- 7 Baza s poklopcem baterije
- 8 Magnet
- 9 USB Type-C kabel za punjenje

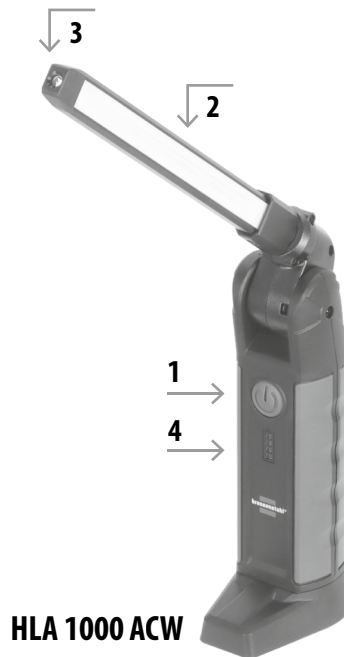

POSTAVLJANJE

Ponovnim pritiskom prekidača (1) mijenja se intenzitet svjetla iz Spot u COB 100%, zatim na 50%, zatim na 25% i naposljetku na 'isključeno'.

Što je niži postotak izlazne svjetlosti, to je duže vrijeme rada.

Ako položaj prekidača ostane nepromijenjen duže od 5 sekundi, ponovnim pritiskom prekidač se uvijek vraća u isključen položaj. Sklopiva kuka (6) omogućuje vješanje proizvoda. Osim toga, u bazi se nalazi magnet (8) koji se može koristiti za pričvršćivanje proizvoda na magnetske površine.

INDIKATOR STANJA BATERIJE I PUNJENJA

Indikator stanja baterije i punjenja (4) automatski se pojavljuje kada je uređaj uključen.

Ako su sva 4 LED-a upaljena, baterija je potpuno napunjena.

Ako je baterija gotovo prazna, svjetlo treperi 5 puta i indikator stanja baterije i punjenja (4) neprestano treperi.

Proizvod će se zatim nastaviti paliti otprilike 10 minuta prije nego što zaštita od dubokog pražnjenja ugasi svjetlo.

To ostavlja dovoljno vremena za dovršetak posla.

PUNJENJE BATERIJE

1. Za osiguranje optimalnih performansi preporučujemo da bateriju jednom potpuno ispraznite prije prve uporabe, a zatim je u potpunosti napunite.
2. Priključak za punjenje (5) nalazi se ispod čepa na stražnjoj strani svjetla.
3. Pokazatelj stanja baterije i punjenja (4) prikazuje razinu napunjenosti baterije.
4. Ako se proizvod ne koristi dulje vrijeme, napunite bateriju otprilike svakih 3 mjeseca kako biste osigurali dug vijek trajanja baterije.
5. Proizvod se može koristiti tijekom punjenja. Funkcionalnost ovisi o verziji.
6. Nakon punjenja obavezno vratite poklopac na utičnicu za punjenje.

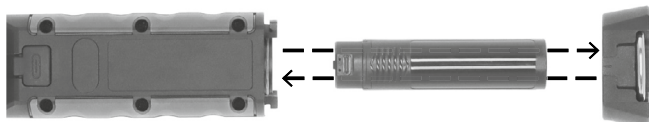
ZAMJENA BATERIJE**SADRŽAJ ISPORUKE**

Lagani USB Type-C kabel za punjenje

CE EU IZJAVA O SUKLADNOSTI

EU izjava o sukladnosti pohranjuje se kod proizvođača.

RASPOLAGANJE

Električne uređaje zbrinite na ekološki prihvatljiv način!

Električni uređaji ne spadaju u kućni otpad!

Prema europskoj Direktivi 2012/19/EU o otpadnoj električnoj i elektroničkoj opremi, iskorištena električna oprema mora se skupljati odvojeno i reciklirati na ekološki prihvatljiv način.

O mogućnostima zbrinjavanja starog uređaja možete se informirati u mjesnoj ili gradskoj upravi.



Baterije i punjive baterije nisu kućni otpad!

Kao potrošač, zakonski ste obvezni predati sve baterije i akumulatore na sabirno mjesto u svojoj zajednici/okruglu ili prodavaču kako bi se mogli zbrinuti na ekološki prihvatljiv način, u suprotnom postoje mogući rizici za okoliš i ljudsko zdravlje.

Za daljnje informacije preporučujemo odjeljak Servis/ FAQ na našoj početnoj stranici www.brennstuhl.com

RO Instrucțiuni de utilizare

Lampă de mână cu LED reîncărcabilă

HL 800 ACW / HLA 1000 ACW

Atenție: Vă rugăm să citiți cu atenție aceste instrucțiuni de utilizare înainte de a utiliza produsul. Utilizați întotdeauna cea mai recentă versiune. Le puteți găsi pe site-ul nostru web.

INSTRUCȚIUNI DE SIGURANȚĂ

Vă rugăm să respectați instrucțiunile generale de siguranță anexate produsului, care pot fi găsite și la service.brennenstuhl.com

Produsele nu sunt conforme cu standardul IP54 (protecție împotriva prafului și stropirii cu apă)

- în timpul procesului de încărcare
- în timpul utilizării ieșirii USB

Sursa de lumină nu poate fi înlocuită; dacă aceasta își pierde funcționalitatea, întregul corp de iluminat trebuie eliminat.

Lămpile conțin o sursă de lumină din clasa de eficiență energetică F

HL 800 ACW - 0172640231

HLA 1000 ACW - 0172640232

DATE TEHNICE

Clasa de protecție:	III
Grad de protecție/rezistență la impact:	IP54, IK08
Temperatură de funcționare:	-10°C - +40°C
Temperatură de depozitare:	-10°C - +40°C

Tip	HL 800 ACW	HLA 1000 ACW
Tip baterie (înlocuibilă)	1x 18650 Li-Ion / 3,7 V/2.500 mAh	1x 18650 Li-Ion / 3,7 V/2.500 mAh
Conector de încărcare	USB C / Încărcare wireless	USB C / Încărcare wireless
Intrare de încărcare	5 V/2 A	5 V/2 A
Durata de încărcare	USB-C: aprox. 3 ore / Wireless: aprox. 6 ore	USB C: aprox. 3 ore / Wireless: aprox. 6 ore
Dimensiuni	524 x 52 x 72 mm	365 x 52 x 81 mm
Greutate	0,36 kg	0,32 kg

Acest produs este potrivit pentru iluminatul interior și exterior.

COMENZI

- 1 Comutator de pornire/oprire
- 2 Lumină principală COB
- 3 Lumină spot
- 4 Indicator de stare a bateriei și de încărcare
- 5 Priză de încărcare cu capac de protecție
- 6 Cârlig rabatabil
- 7 Picior cu capac pentru baterie
- 8 Magnet
- 9 Cablu de încărcare USB tip C



PUNERE ÎN FUNCȚIUNE

Prin apăsarea repetată a comutatorului (1), intensitatea luminoasă a spotului COB se comută de la 100% la 50%, la 25% și apoi la „oprit”. Cu cât intensitatea luminii este mai mică, cu atât durata de iluminare este mai lungă.

Dacă o poziție a comutatorului rămâne neschimbată mai mult de 5 secunde, o apăsare repetată duce întotdeauna la starea „oprit”. Cârligul rabatabil (6) permite agățarea produselor. În plus, în partea inferioară se află un magnet (8) cu ajutorul căruia produsele pot fi fixate pe suprafețe magnetice.

INDICATORUL STĂRII BATERIEI ȘI A ÎNCĂRCĂRII

Indicatorul stării bateriei și al încărcării (4) apare automat la pornire.

Dacă toate cele 4 LED-uri sunt aprinse, bateria este complet încărcată.

Dacă bateria este aproape descărcată, indicatorul luminează intermitent de 5 ori, iar indicatorul de stare a bateriei și de încărcare (4) clipește continuu. După aceea, produsul va continua să lumineze încă aproximativ 10 minute, înainte ca protecția împotriva descărcării profunde să oprească lumina.

Astfel, rămâne suficient timp pentru a termina lucrul.

ÎNCĂRCAREA BATERIEI

1. Pentru a asigura o funcționare optimă, vă recomandăm să descărcați complet bateria la prima utilizare și să o reîncărcați complet.
2. Priza de încărcare (5) se află sub capacul de protecție din partea din spate a lămpii.
3. Starea de încărcare a bateriei poate fi citită pe indicatorul de stare a bateriei și de încărcare (4).
4. În cazul în care nu se utilizează o perioadă îndelungată, încărcați bateria aproximativ o dată la 3 luni pentru a asigura o durată lungă de viață a bateriei.
5. Produsul poate fi utilizat în timpul încărcării. Funcționalitatea depinde de versiune.
6. După încărcare, închideți neapărat mufa de încărcare cu capacul de protecție.

ÎNLOCUIREA BATERIEI

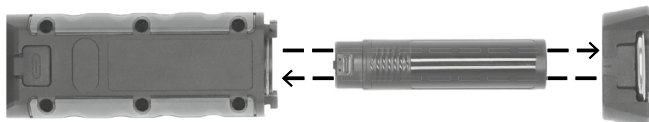

CONȚINUTUL PACHETULUI

Lampă, cablu de încărcare USB tip C

CE DECLARAȚIA DE CONFORMITATE UE

Declarația UE de conformitate este depusă la producător.

DISPOZIȚIE



Aruncați aparatele electrice într-un mod ecologic!

Aparatele electrice nu au ce căuta în deșeurile menajere!

În conformitate cu Directiva europeană 2012/19/UE privind deșeurile de echipamente electrice și electronice, aparatele electrice uzate trebuie colectate separat și reciclate într-un mod ecologic.

Puteți afla cum să vă eliminați aparatul uzat de la autoritatea locală.



Bateriile și bateriile reîncărcabile nu trebuie eliminate împreună cu deșeurile menajere!

În calitate de consumator, sunteți obligat prin lege să vă debarasați de toate bateriile și bateriile reîncărcabile la un punct de colectare din municipiul/vecinătatea dumneavoastră sau la un comerciant cu amănuntul, astfel încât acestea să poată fi eliminate într-un mod ecologic, în caz contrar existând un risc potențial pentru mediu și sănătatea umană.

Pentru informații suplimentare, vă recomandăm să vizitați secțiunea Service/FAQ-uri de pe pagina noastră de pornire la www.brennenstuhl.com

BG Инструкции за експлоатация

Акумулаторна LED лампа за ръка

HL 800 ACW / HLA 1000 ACW

Внимание: Моля, прочетете внимателно тези инструкции за употреба, преди да използвате продукта. Винаги използвайте най-новата версия. Можете да ги намерите на нашия уебсайт.

ИНСТРУКЦИИ ЗА БЕЗОПАСНОСТ

Моля, спазвайте общите инструкции за безопасност, приложени към продукта, които можете да намерите и на адрес service.brennenstuhl.com

Продуктите не са IP54 (защитени от прах и пръски вода)
 - по време на зареждане
 - по време на използване на USB изхода

Светлинният източник не може да бъде подменен; ако той престане да функционира, цялото осветително тяло трябва да бъде изхвърлено.

Светилниците съдържат светлинен източник от клас на енергийна ефективност F
 HL 800 ACW - 0172640231
 HLA 1000 ACW - 0172640232

ТЕХНИЧЕСКИ ДАННИ

Клас на защита: III
 Степен на защита/ударна устойчивост: IP54, IK08
 Работна температура: -10°C - +40°C
 Температура на съхранение: -10°C - +40°C

Тип	HL 800 ACW	HLA 1000 ACW
Тип батерия (сменяема)	1x 18650 Li-Ion / 3,7 V/2.500 mAh	1x 18650 Li-Ion / 3,7 V/2.500 mAh
Конектор за зареждане	USB C / Безжично зареждане	USB C / Безжично зареждане
Вход за зареждане	5 V/2 A	5 V/2 A
Време за зареждане	USB-C: около 3 ч / Безжично: около 6 ч	USB C: около 3 ч / Безжично: около 6 ч
Размери	524 x 52 x 72 мм	365 x 52 x 81 мм
Тегло	0,36 кг	0,32 кг

Този продукт е подходящ за осветление на закрито и на открито.

ЕЛЕМЕНТИ ЗА УПРАВЛЕНИЕ

- 1 Превключвател за включване/изключване
- 2 COB основно осветление
- 3 Спот светлина
- 4 Индикатор за състоянието на батерията и зареждането
- 5 Зарядно гнездо с капачка
- 6 Сгъваем кука
- 7 Основа с капак за батерията
- 8 Магнит
- 9 USB кабел за зареждане тип C



ПЪРВОНАЧАЛНО ВКЛЮЧВАНЕ

Чрез многократно натискане на превключвателя (1) яркостта на светлината на Spot от COB 100% се превключва на 50%, на 25% и след това на „изключено“.

Колкото по-ниска е настроената светлинна мощност, толкова по-дълго е времето на светене.

Ако положението на превключвателя остане непроменено за повече от 5 секунди,

повторно натискане винаги води до състояние „изключено“.

Разгъваемата кука (6) позволява окачването на продуктите. Освен това в долната част има магнит (8), с който продуктите могат да се закрепват върху магнитни повърхности.

ИНДИКАТОР ЗА СЪСТОЯНИЕТО НА АКУМУЛАТОРА И ЗАРЕЖДАНЕТО

Индикаторът за състоянието на акумулатора и заряда (4) се появява автоматично при включване.

Ако и четирите LED индикатора светят, батерията е напълно заредена.

Ако акумулаторът е почти празен, индикаторът мига 5 пъти, а индикаторът за състоянието на акумулатора и заряда (4) мига непрекъснато. След това продуктът ще продължи да свети още около 10 минути, преди защитата срещу дълбоко разреждане да изключи светлината.

По този начин остава достатъчно време, за да завършите работата.

ЗАРЕЖДАНЕ НА АКУМУЛАТОРА

1. За да се гарантира оптимална работа, препоръчваме при първата употреба батерията да се разрежи напълно и да се зареди отново докрай.
2. Гнездото за зареждане (5) се намира под капачката на задната страна на лампата.
3. С помощта на индикатора за състоянието на акумулатора и заряда (4) може да се прочете състоянието на заряда на акумулатора.
4. При продължително неизползване зареждайте акумулатора приблизително на всеки 3 месеца, за да гарантирате дълъг живот на акумулатора.
5. Продуктът може да се използва по време на зареждане. Функцията зависи от версията.
6. След зареждането задължително затворете гнездото за зареждане отново с капачката.

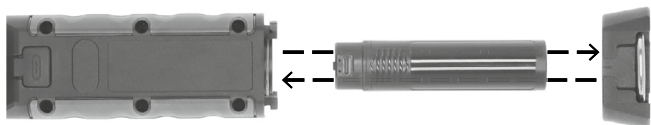
СМЯНА НА АКУМУЛАТОРА**КОМПЛЕКТ ЗА ДОСТАВКА**

Лампа, USB кабел за зареждане тип C

CE ЕС ДЕКЛАРАЦИЯ ЗА СЪОТВЕТСТВИЕ

ЕС декларацията за съответствие се съхранява при производителя.

ИЗХВЪРЛЯНЕ НА ОТПАДЪЦИ

Изхвърляйте електрическите уреди по начин, който не вреди на околната среда!

Електрическите уреди не трябва да се изхвърлят заедно с битовите отпадъци!

В съответствие с Европейската директива 2012/19/ЕС относно отпадъците от електрическо и електронно оборудване, използваните електрически уреди трябва да се събират разделно и да се рециклират по екологосъобразен начин. Как да изхвърлите стария си уред, можете да научите от местните власти.



Батериите и акумулаторните батерии не трябва да се изхвърлят заедно с битовите отпадъци!

Като потребител сте задължени по закон да изхвърляте всички батерии и акумулатори в пункт за събиране на отпадъци във вашата община/квартал или при търговец на дребно, за да могат да бъдат изхвърлени по екологосъобразен начин, тъй като в противен случай съществува потенциален риск за околната среда и човешкото здраве.

За допълнителна информация препоръчваме раздела Сервиз/въпроси на нашата начална страница www.brennenstuhl.com

DK Betjeningsvejledning

Genopladelig LED-håndlampe

HL 800 ACW / HLA 1000 ACW

OBS: Læs venligst denne brugsanvisning omhyggeligt, før du tager produktet i brug. Brug altid den nyeste version. Du kan finde dem på vores hjemmeside.

SIKKERHEDSINSTRUKTIONER

Følg de generelle sikkerhedsanvisninger, der følger med produktet, og som også kan findes på service.brennenstuhl.com

Produkterne er ikke IP54-klassificerede (støv- og sprøjtivandsbeskyttede)

- under opladning
- under brug af USB-udgangen

Lyskilden kan ikke udskiftes; hvis den ikke længere fungerer, skal hele lampen bortskaffes.

Lysarmaturerne indeholder en lyskilde i energieffektivitetsklasse F

HL 800 ACW - 0172640231

HLA 1000 ACW - 0172640232

TEKNISKE DATA

Beskyttelsesklasse:	III
Beskyttelsesklasse/slagfasthed:	IP54, IK08
Driftstemperatur:	-10°C - +40°C
Opbevaringstemperatur:	-10°C - +40°C

Type	HL 800 ACW	HLA 1000 ACW
Batteritype (udskifteligt)	1x 18650 Li-Ion / 3,7 V/2.500 mAh	1x 18650 Li-Ion / 3,7 V/2.500 mAh
Opladningsindgangsstik	USB C / trådløs opladning	USB C / trådløs opladning
Opladningsindgang	5 V/2 A	5 V/2 A
Opladningstid	USB-C: ca. 3 timer / Trådløs: ca. 6 timer	USB-C: ca. 3 timer / Trådløs: ca. 6 timer
Mål	524 x 52 x 72 mm	365 x 52 x 81 mm
Vægt	0,36 kg	0,32 kg

Dette produkt er velegnet til belysning både indendørs og udendørs.

BETJENING

- 1 Tænd/sluk-knap
- 2 COB-hovedlys
- 3 Spotlys
- 4 Indikator for batteri- og opladningstilstand
- 5 Opladningsstik med låg
- 6 Udklappelig krog
- 7 Foddel med batterilås
- 8 Magnet
- 9 USB-opladerkabel type C



HL 800 ACW



HLA 1000 ACW



IDRIFTSÆTTELSE

Ved at trykke flere gange på kontakten (1) skifter lysstyrken fra Spot til COB 100 % til 50 % til 25 % og derefter til „slukket“. Jo lavere lysstyrke der er indstillet, jo længere er brændetiden.
Hvis en kontaktposition forbliver uændret i mere end 5 sekunder, fører et nyt tryk altid til "slukket"-tilstand.
Den udklappelige krog (6) gør det muligt at hænge produkterne op. Derudover er der en magnet (8) i fodstykket, som kan bruges til at fastgøre produkterne på magnetiske overflader.

INDIKATOR FOR BATTERI- OG OPLADNINGSTILSTAND

Batteri- og opladningsstatusindikatoren (4) vises automatisk, når enheden tændes.

Hvis alle 4 LED'er lyser, er batteriet fuldt opladet.

Hvis batteriet er næsten tomt, blinker lampen 5 gange, og batteri- og opladningsstatusindikatoren (4) blinker konstant.

Derefter lyser produktet i ca. 10 minutter, før dybafloadningsbeskyttelsen slukker for lyset.

Der er således stadig tid nok til at afslutte arbejdet.

OPLADNING AF BATTERIET

1. For at sikre optimal funktion anbefaler vi, at batteriet aflades fuldstændigt og genoplades fuldt ud ved første brug.
2. Opladningsstikket (5) er placeret under låget på bagsiden af lampen.
3. Batteriets opladningstilstand kan aflæses på batteri- og opladningsindikatoren (4).
4. Hvis lampen ikke bruges i længere tid, skal batteriet oplades ca. hver 3. måned for at sikre en lang levetid.
5. Produktet kan bruges under opladning. Funktionen afhænger af versionen.
6. Efter opladning skal opladningsstikket altid lukkes med dækslet igen.

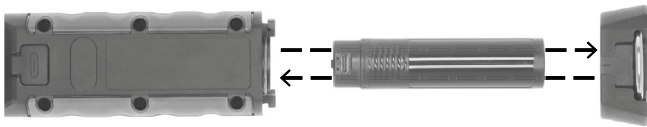
UDSKIFTNING AF BATTERIET**LEVERINGSOMFANG**

Lampe, USB-opladerkabel type C

CE EU-OVERENSSTEMMELSESERKLÆRING

EU-overensstemmelseserklæringen er deponeret hos producenten.

BORTSKAFFELSE

Bortskaf elektriske apparater på en miljøvenlig måde!

Elektriske apparater hører ikke hjemme i husholdningsaffaldet!

I henhold til det europæiske direktiv 2012/19/EU om affald af elektrisk og elektronisk udstyr skal brugte elektriske apparater indsamles separat og genbruges på en miljøvenlig måde.

Du kan finde ud af, hvordan du bortskaffer dit brugte apparat hos dine lokale myndigheder.



Batterier og genopladelige batterier må ikke bortskaffes sammen med husholdningsaffaldet!

Som forbruger er du lovmæssigt forpligtet til at aflevere alle batterier og genopladelige batterier på et indsamlingssted i din kommune/dit nabolag eller hos en forhandler, så de kan bortskaffes på en miljøvenlig måde, da der ellers er en potentiel risiko for miljøet og menneskers sundhed.

For yderligere information anbefaler vi, at du besøger afsnittet Service/FAQs på vores hjemmeside på www.brennenstuhl.com

NO Bruksanvisning

Oppladbar LED-håndlampe

HL 800 ACW / HLA 1000 ACW

OBS: Vennligst les denne bruksanvisningen nøye før du tar produktet i bruk. Bruk alltid den nyeste versjonen. Du finner dem på nettstedet vårt.

SIKKERHETSINSTRUKSJONER

Følg de generelle sikkerhetsanvisningene som følger med produktet, og som du også finner på service.brennenstuhl.com

Produktene er ikke IP54-klassifisert (støv- og sprutvannsbeskyttet)

- under lading
- under bruk av USB-utgangen

Lyskilden kan ikke skiftes ut; hvis den slutter å fungere, må hele lampen kastes.

Lampene inneholder en lyskilde i energieffektivitetsklasse F

HL 800 ACW - 0172640231

HLA 1000 ACW - 0172640232

TEKNISKE DATA

Beskyttelsesklasse:	III
Beskyttelsesklasse/slagfasthet:	IP54, IK08
Driftstemperatur:	-10°C - +40°C
Oppbevaringstemperatur:	-10°C - +40°C

Type	HL 800 ACW	HLA 1000 ACW
Batteritype (utsiftbart)	1x 18650 Li-Ion / 3,7 V/2.500 mAh	1x 18650 Li-Ion / 3,7 V/2.500 mAh
Ladeinngangskontakt	USB C / trådløs lading	USB-C / trådløs lading
Ladeinngang	5 V/2 A	5 V/2 A
Ladetid	USB-C: ca. 3 timer / Trådløs: ca. 6 timer	USB-C: ca. 3 timer / Trådløs: ca. 6 timer
Mål	524 x 52 x 72 mm	365 x 52 x 81 mm
Vekt	0,36 kg	0,32 kg

Dette produktet er egnet for belysning innendørs og utendørs.

BETJENING

- 1 Av/på-bryter
- 2 COB-hovedlys
- 3 Spotlys
- 4 Indikator for batteri- og ladestatus
- 5 Ladekontakt med lokk
- 6 Uttrekkbar krok
- 7 Fotdel med batterilokk
- 8 Magnet
- 9 USB-ladekabel type C

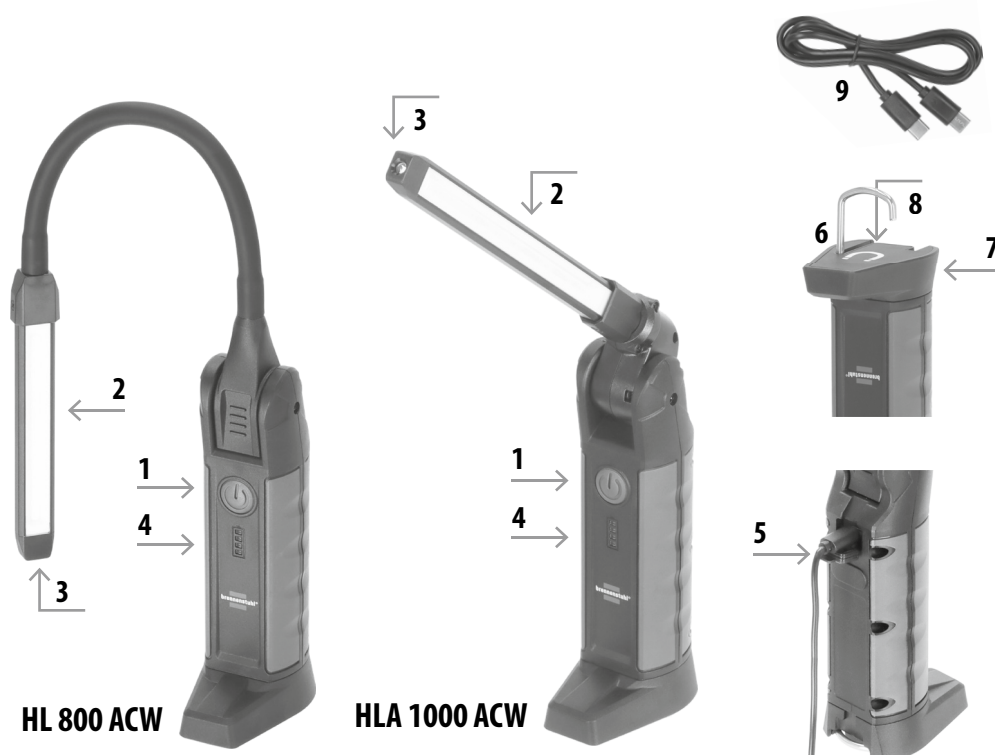

OPPSTART

Ved å trykke flere ganger på bryteren (1) endres lysstyrken fra Spot til COB 100 % til 50 % til 25 % og deretter til «av».

Jo lavere lysstyrke som er innstilt, desto lengre er brennetiden.

Hvis bryterposisjonen forblir uendret i mer enn 5 sekunder, vil et nytt trykk alltid føre til «av»-tilstand.

Den utklappbare kroken (6) gjør det mulig å henge opp produktene.

I tillegg er det en magnet (8) i fotdelen som kan brukes til å feste produktene på magnetiske overflater.

INDIKATOR FOR BATTERI- OG LADESTATUS

Batteri- og ladestatusindikatoren (4) vises automatisk når enheten slås på.

Hvis alle 4 LED-lampene lyser, er batteriet fulladet.

Hvis batteriet er nesten tomt, blinker lampen 5 ganger, og batteri- og ladestatusindikatoren (4) blinker kontinuerlig.

Deretter vil produktet fortsette å lyse i ca. 10 minutter før dyputladningsbeskyttelsen slår av lyset.

Dermed er det fortsatt nok tid til å fullføre arbeidet.

LADING AV BATTERIET

1. For å sikre optimal funksjon anbefaler vi at du tømmer batteriet helt og lader det opp igjen ved første gangs bruk.

2. Ladekontakten (5) befinner seg under dekselet på baksiden av lampen.

3. Du kan se batteriets ladestatus på batteri- og ladestatusindikatoren (4).

4. Ved lengre perioder uten bruk bør batteriet lades opp omtrent hver tredje måned for å sikre lang levetid.

5. Produktet kan brukes mens det lades. Funksjonen avhenger av versjonen.

6. Etter lading må du sørge for å lukke ladekontakten med dekselet igjen.

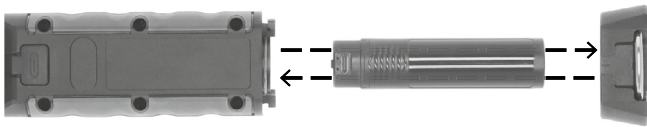
BYTTE AV BATTERI**LEVERINGSOMFANG**

Lampe, USB-ladekabel type C

CE EU-SAMSVARERKLÆRING

EU-samsvarserklæringen er deponert hos produsenten.

KASSERING

Kasser elektriske apparater på en miljøvennlig måte!

Elektriske apparater hører ikke hjemme i husholdningsavfallet!

■ I henhold til EU-direktiv 2012/19/EU om avfall fra elektrisk og elektronisk utstyr skal brukte elektriske apparater samles inn separat og gjenvinnes på en miljøvennlig måte.

Du kan finne ut hvordan du skal kaste det brukte apparatet ditt hos de lokale myndighetene.



Batterier og oppladbare batterier må ikke kastes sammen med husholdningsavfallet!

Som forbruker er du lovpålagt å levere alle batterier og oppladbare batterier til et innsamlingssted i din kommune/nabolag eller til en forhandler, slik at de kan avhendes på en miljøvennlig måte, ellers er det en potensiell risiko for miljøet og menneskers helse.

For ytterligere informasjon anbefaler vi Service/FAQs på vår hjemmeside www.brennenstuhl.com

UA Інструкція з експлуатації

Акумуляторна світлодіодна ручна лампа

HL 800 ACW / HLA 1000 ACW

Увага: Будь ласка, уважно прочитайте цю інструкцію перед використанням продукту. Завжди використовуйте останню версію. Ви можете знайти їх на нашому веб-сайті.

ІНСТРУКЦІЇ З ТЕХНІКИ БЕЗПЕКИ

Будь ласка, дотримуйтесь загальних інструкцій з техніки безпеки, що додаються до виробу, які також можна знайти на сайті service.brennenstuhl.com

Продукти не відповідають стандарту IP54 (захист від пилу та бризок води)

- під час заряджання
- під час використання USB-виходу

Джерело світла не підлягає заміні; якщо воно виходить з ладу, весь світильник необхідно утилізувати.

Світильники містять джерело світла класу енергоефективності F

HL 800 ACW - 0172640231

HLA 1000 ACW - 0172640232

ТЕХНІЧНІ ДАНІ

Клас захисту:	III
Ступінь захисту/ударостійкість:	IP54, IK08
Робоча температура:	-10°C - +40°C
Температура зберігання:	-10°C - +40°C

Тип	HL 800 ACW	HLA 1000 ACW
Тип акумулятора (замінний)	1x 18650 Li-Ion / 3,7 В/2.500 мА·год	1x 18650 Li-Ion / 3,7 В/2.500 мА·год
Роз'єм для зарядки	USB C / Бездротова зарядка	USB C / Бездротова зарядка
Вхід для зарядки	5 В/2 А	5 В/2 А
Час заряджання	USB-C: приблизно 3 годин / Бездротовий: приблизно 6 годин	USB C: приблизно 3 годин / Бездротовий: приблизно 6 годин
Розміри	524 x 52 x 72 мм	365 x 52 x 81 мм
Вага	0,36 кг	0,32 кг

Цей виріб призначений для освітлення в приміщенні та на відкритому повітрі.

ЕЛЕМЕНТИ УПРАВЛІННЯ

- 1 Вимикач
- 2 COB основне світло
- 3 Точкове світло
- 4 Індикатор заряду акумулятора та стану заряджання
- 5 Роз'єм для заряджання з кришкою
- 6 Відкидний гачок
- 7 Основа з кришкою акумулятора
- 8 Магніт
- 9 USB-кабель для заряджання типу C



ВВЕДЕННЯ В ЕКСПЛУАТАЦІЮ

Кількаразове натискання перемикача (1) змінює інтенсивність світла від Spot до COB 100% до 50% до 25% і потім до «вимкнено». Чим менша встановлена потужність світла, тим довше триває освітлення. Якщо положення перемикача залишається незмінним довше 5 секунд, повторне натискання завжди призводить до переходу в стан «вимкнено». Висувний гачок (6) дозволяє підвішувати вироби. Крім того, в нижній частині розташований магніт (8), за допомогою якого вироби можна кріпити до магнітних поверхонь.

ІНДИКАТОР СТАНУ АКУМУЛЯТОРА ТА ЗАРЯДУ

Індикатор заряду акумулятора та стану заряджання (4) з'являється автоматично після увімкнення. Якщо світяться всі 4 світлодіоди, акумулятор повністю заряджений. Якщо акумулятор майже розряджений, індикатор блимає 5 разів, а індикатор заряду акумулятора та стану заряджання (4) блимає постійно. Після цього прилад продовжуватиме світитися ще приблизно 10 хвилин, перш ніж захист від глибокого розрядження вимкне світло. Таким чином, залишається достатньо часу, щоб завершити роботу.

ЗАРЯДЖАННЯ АКУМУЛЯТОРА

1. Для забезпечення оптимальної роботи ми рекомендуємо перед першим використанням повністю розрядити акумулятор, а потім знову повністю зарядити його.
2. Роз'єм для заряджання (5) розташований під кришкою на задній панелі ліхтаря.
3. За допомогою індикатора заряду акумулятора (4) можна визначити рівень заряду акумулятора.
4. У разі тривалого невикористання заряджайте акумулятор приблизно кожні 3 місяці, щоб забезпечити його тривалий термін служби.
5. Виріб можна використовувати під час заряджання. Функція залежить від версії.
6. Після заряджання обов'язково закрийте зарядний роз'єм кришкою.

ЗАМІНА АКУМУЛЯТОРА

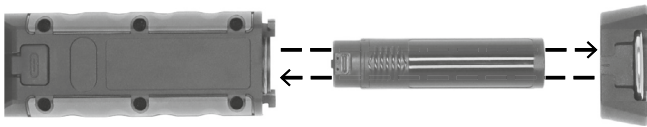

КОМПЛЕКТ ПОСТАВКИ

Ліхтар, USB-кабель для заряджання типу C

CE ДЕКЛАРАЦІЯ ВІДПОВІДНОСТІ ЕС

Декларація відповідності ЕС зберігається у виробника.

УТИЛІЗАЦІЯ



Утилізуйте електроприлади екологічно безпечним способом!

Електроприлади не можна викидати разом з побутовими відходами!

Відповідно до Європейської Директиви 2012/19/ЄС про відходи електричного та електронного обладнання, використані електроприлади повинні збиратися окремо і перероблятися екологічно безпечним способом. Про те, як утилізувати відпрацьований прилад, можна дізнатися у місцевих органах влади.



Батарейки та акумулятори не можна викидати разом з побутовими відходами!

Як споживач, ви юридично зобов'язані утилізувати всі батарейки та акумулятори в пункті збору у вашому муніципалітеті/районі або в роздрібному магазині, щоб їх можна було утилізувати екологічно безпечним способом, інакше існує потенційний ризик для довкілля та здоров'я людей.

Для отримання додаткової інформації ми рекомендуємо розділ FAQ на нашій домашній сторінці www.brennenstuhl.com

مصباح يدوي LED يعمل بالبطارية

HL 800 ACW / HLA 1000 ACW

تنبيه: يرجى قراءة تعليمات التشغيل هذه بعناية قبل استخدام المنتج. استخدم دائماً أحدث إصدار. يمكن العثور عليها على موقعنا الإلكتروني.

تعليمات السلامة

يرجى مراعاة إرشادات السلامة العامة المرفقة مع المنتج ج، والتي يمكن العثور عليها أيضاً على موقع service.brennenstuhl.com

المنتجات غير متوافقة مع معيار IP54 (مقاومة الغبار ورذاذ الماء)
- أثناء عملية الشحن
- أثناء استخدام منفذ USB

مصدر الضوء غير قابل للاستبدال؛ إذا فقد وظيفته، يجب التخلص من المصباح بالكامل.

تحتوي المصابيح على مصدر ضوء من فئة كفاءة الطاقة F
HL 800 ACW - 0172640231
HLA 1000 ACW - 0172640232

البيانات الفنية

فئة الحماية: III
درجة الحماية/مقاومة الصدمات: IP54، IK08
درجة حرارة التشغيل: -10 درجة مئوية - +40 درجة مئوية
درجة حرارة التخزين: -10 درجة مئوية - +40 درجة مئوية

HLA 1000 ACW	HL 800 ACW	النوع
1x 18650 ليثيوم أيون / 3,7 فولت / 2.500 مللي أمبير	1x 18650 ليثيوم أيون / 3,7 فولت / 2.500 مللي أمبير	نوع البطارية (قابلة للاستبدال)
USB C / شحن لاسلكي	USB C / الشحن اللاسلكي	موصل مدخل الشحن
5 فولت / 2 أمبير	5 فولت / 2 أمبير	مدخل الشحن
USB C: حوالي 3 ساعات / لاسلكي: حوالي 6 ساعات	USB-C: حوالي 3 ساعات / لاسلكي: حوالي 6 ساعات	مدة الشحن
365 × 52 × 81 مم	524 × 52 × 72 مم	الأبعاد
0,32 كجم	0,36 كجم	الوزن

هذا المنتج مناسب لتطبيقات الإضاءة الداخلية والخارجية.

وحدات التحكم

- 1 مفتاح تشغيل/إيقاف
- 2 مصباح COB رئيسي
- 3 ضوء موجه
- 4 مؤشر حالة البطارية والشحن
- 5 مشبك
- 6 مقبس الشحن مع غطاء
- 7 قاعدة مزودة بغطاء للبطارية
- 8 مغناطيس
- 9 كابل شحن USB من النوع C

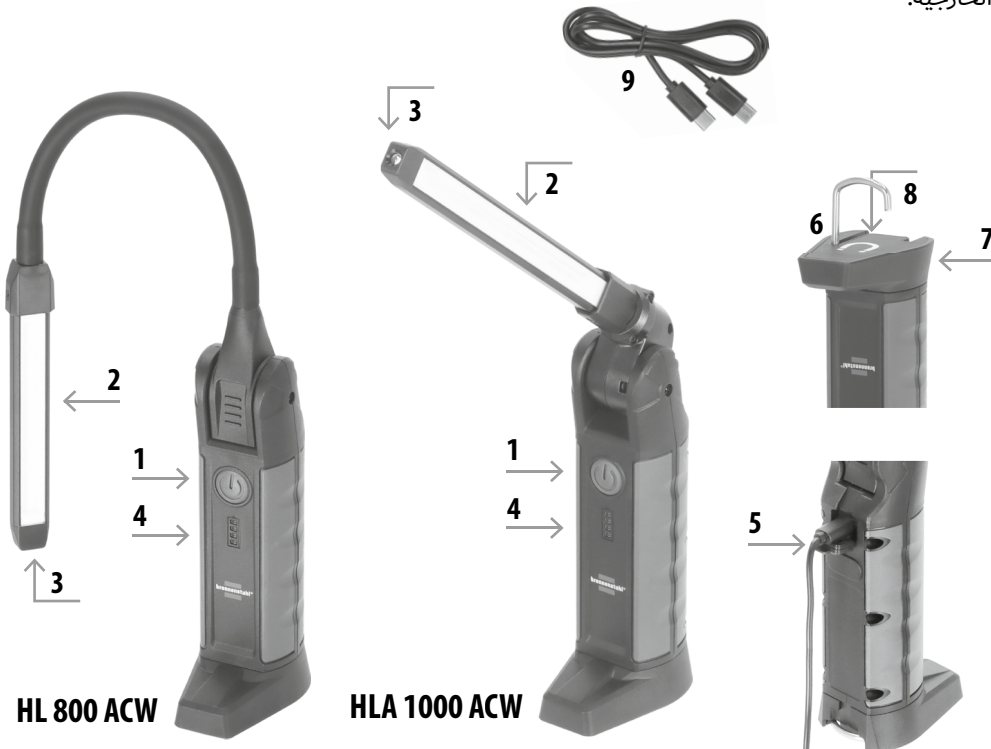

HL 800 ACW

HLA 1000 ACW

التشغيل

من خلال الضغط المتكرر على المفتاح (1)، يتم تبديل شدة الإضاءة من Spot إلى COB من 100% إلى 50% إلى 25% ثم إلى "إيقاف". كلما انخفضت شدة الإضاءة، زادت مدة الإضاءة. إذا بقيت وضعية المفتاح دون تغيير لأكثر من 5 ثوانٍ، فإن الضغط عليه مرة أخرى يؤدي دائمًا إلى وضع "إيقاف التشغيل". يسمح الخطاف القابل للطي (6) بتعليق المنتجات. بالإضافة إلى ذلك، يوجد مغناطيس (8) في الجزء السفلي يمكن استخدامه لتثبيت المنتجات على الأسطح المغناطيسية.

مؤشر حالة البطارية والشحن

يظهر مؤشر حالة البطارية والشحن (4) تلقائيًا عند التشغيل. إذا كانت جميع مصابيح LED الأربعة مضيئة، فهذا يعني أن البطارية مشحونة بالكامل. إذا كانت البطارية شبه فارغة، تومض الضوء 5 مرات ويومض مؤشر حالة البطارية والشحن (4) بشكل مستمر. بعد ذلك، سيستمر المنتج في الإضاءة لمدة 10 دقائق تقريبًا قبل أن تقوم حماية التفريغ العميق بإيقاف الضوء. وبذلك يتبقى وقت كافٍ لإنهاء العمل.

شحن البطارية

1. لضمان الأداء الأمثل، نوصي بتفريغ البطارية بالكامل عند الاستخدام الأول ثم إعادة شحنها بالكامل.
2. توجد فتحة الشحن (5) أسفل الغطاء الخلفي للمصباح.
3. يمكن قراءة حالة شحن البطارية من خلال مؤشر حالة البطارية والشحن (4).
4. في حالة عدم الاستخدام لفترة طويلة، قم بشحن البطارية كل 3 أشهر تقريبًا لضمان عمر طويل للبطارية.
5. يمكن تشغيل المنتج أثناء الشحن. تعتمد الوظيفة على الإصدار.
6. بعد الشحن، تأكد من إغلاق مقبس الشحن مرة أخرى بغطاء الإغلاق.

استبدال البطارية

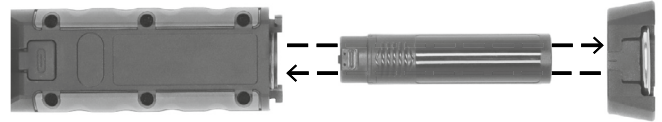

محتويات العبوة

مصباح، كابل شحن USB من النوع C

CE إعلان المطابقة الخاص بالاتحاد الأوروبي

يتوفر إعلان المطابقة الخاص بالاتحاد الأوروبي من الشركة المصنعة.

التخلص

تخلص من الأجهزة الكهربائية بطريقة صديقة للبيئة!
الأجهزة الكهربائية لا تنتمي إلى النفايات المنزلية!

وفقًا للتوجيه الأوروبي 2012/19/الاتحاد الأوروبي بشأن نفايات المعدات الكهربائية والإلكترونية، يجب جمع الأجهزة الكهربائية المستعملة بشكل منفصل وإعادة تدويرها بطريقة صديقة للبيئة. يمكنك معرفة كيفية التخلص من أجهزتك المستعملة من السلطة المحلية التي تتبعها.

يجب عدم التخلص من البطاريات والبطاريات القابلة لإعادة الشحن مع النفايات المنزلية!

كمستهلك، أنت ملزم قانونيًا بالتخلص من جميع البطاريات والبطاريات القابلة لإعادة الشحن في نقطة تجميع في بلدتك أو منطقتك أو لدى بائع تجزئة بحيث يمكن التخلص منها بطريقة صديقة للبيئة، وإلا فإن هناك خطرًا محتملًا على البيئة وصحة الإنسان.

لمزيد من المعلومات، نوصيك بزيارة قسم الخدمة/الأسئلة على موقعنا الإلكتروني على www.brennenstuhl.com

JP 取扱説明書

バッテリー式LEDハンドランプ

HL 800 ACW / HLA 1000 ACW

ご注意:製品をご使用になる前に、この取扱説明書をよくお読みください。
常に最新版をご使用ください。最新版は弊社ウェブサイトに掲載されています。

安全に関する注意事項

製品に付属の一般的な安全上の注意をお読みください。これらの注意は、service.brennenstuhl.comでもご覧いただけます。

本製品はIP54 (防塵・防滴) 規格に準拠していません

- 充電中
- USB 出力を使用中

光源は交換できません。光源が機能しなくなった場合は、照明器具全体を廃棄する必要があります。

本製品には、エネルギー効率クラスFの光源が使用されています

HL 800 ACW - 0172640231

HLA 1000 ACW - 0172640232

技術仕様

保護等級:	III
保護等級/耐衝撃性:	IP54、IK08
動作温度:	-10°C ~ +40°C
保管温度:	-10°C ~ +40°C

型式	HL 800 ACW	HLA 1000 ACW
バッテリータイプ(交換可能)	1x 18650 リチウムイオン / 3.7 V/2,500 mAh	1x 18650 リチウムイオン / 3.7 V/2,500 mAh
充電入力コネクタ	USB C / ワイヤレス充電	USB-C / ワイヤレス充電
充電入力	5 V/2 A	5 V/2 A
充電時間	USB-C: 約3時間 / ワイヤレス: 約6時間	USB-C: 約3時間 / ワイヤレス: 約6時間
寸法	524 x 52 x 72 mm	365 x 52 x 81 mm
重量	0.36 kg	0.32 kg

本製品は、屋内および屋外での照明用途に適しています。

操作部

- 1 個の電源スイッチ
- 2 COBメインライト
- 3 スポットライト
- 4 バッテリーおよび充電状態インジケータ
- 5 充電用ジャック(キャップ付き)
- 6 折りたたみ式フック
- 7 バッテリーロック付きベース
- 8 マグネット
- 9 USB Type-C充電ケーブル

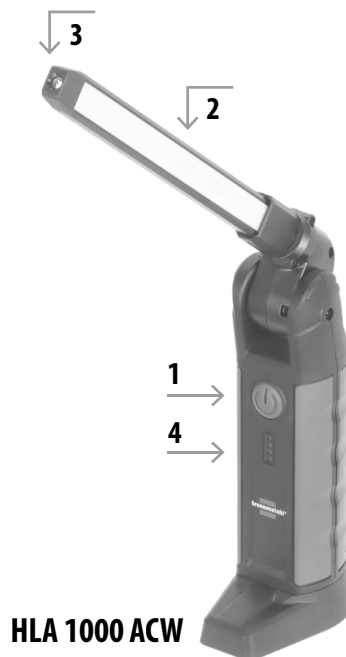

初期設定

スイッチ(1)を数回押すことで、スポットからCOBの光量が100%→50%→25%と段階的に減少し、最終的に「オフ」になります。光量が低い設定ほど、点灯時間は長くなります。スイッチの位置が5秒以上変更されない場合、再度押すと常に「オフ」状態になります。折りたたみ式のフック(6)により、製品を吊り下げることができます。さらに、ベース部分にはマグネット(8)が内蔵されており、磁性のある表面に製品を取り付けることができます。

バッテリーおよび充電状態表示

電源を入れると、バッテリーおよび充電状態インジケータ(4)が自動的に表示されます。

4つのLEDがすべて点灯している場合は、バッテリーが完全に充電されています。

バッテリーがほぼ空になると、ランプが5回点滅し、バッテリーおよび充電状態インジケータ(4)が点滅し続けます。その後、製品は約10分間点灯し続け、その後、過放電防止機能によりライトが消灯します。

そのため、作業を完了させるのに十分な時間が確保されます。

バッテリーの充電

1. 最適な性能を確保するため、初回使用時にはバッテリーを一度完全に放電し、その後フル充電することをお勧めします。
2. 充電用ジャック(5)は、ライト背面のキャップの下にあります。
3. バッテリーおよび充電状態インジケータ(4)により、バッテリーの充電状態を確認できます。
4. 長期間使用しない場合は、バッテリーの寿命を延ばすために、約3ヶ月ごとに充電してください。
5. 充電中も本製品は使用可能です。機能はバージョンによって異なります。
6. 充電後は、必ず充電ジャックをキャップで閉じてください。

バッテリーの交換

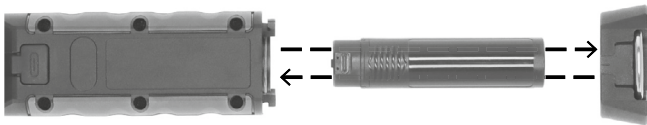

同梱品

ライト、USB Type-C充電ケーブル

CE EU適合宣言

EU適合宣言は製造業者に保管されています。

電気製品は環境に配慮して廃棄してください。

 **電気機器は一般廃棄物として廃棄しないでください!**

欧州指令 2012/19/EU (廃電気電子機器に関する指令)に基づき、使用済みの電気機器は分別収集され、環境に配慮したリサイクル処理が義務付けられています。

使用済み機器の廃棄方法については、お住まいの自治体にお問い合わせください。

 **電池および充電式電池は一般廃棄物として廃棄しないでください!**

消費者であるお客様は、すべての電池および充電式電池を、お住まいの自治体/地区または販売店の回収場所に持ち込み、環境に配慮した方法で処分することを法律で義務付けられています。そうしないと、環境や人間の健康に危険を及ぼす可能性があります。

詳細については、弊社ホームページ www.brennenstuhl.com の「サービス/FAQ」をご覧ください。

KR 사용 설명서

LED 휴대용 램프 (충전식)

HL 800 ACW / HLA 1000 ACW

주의: 제품 사용 전 본 사용 설명서를 주의 깊게 읽어 주십시오.
항상 최신 버전을 사용하십시오. 최신 버전은 당사 웹사이트에서 확인하실 수 있습니다.

안전 주의사항

제품에 동봉된 일반 안전 지침을 준수하십시오. 해당 지침은 service.brennenstuhl.com에서도 확인할 수 있습니다.

본 제품은 IP54(방진 및 방적) 등급이 아닙니다

- 충전 중에는
- USB 출력 단자를 사용하는 동안

광원은 교체할 수 없습니다. 광원이 기능을 상실할 경우, 조명기 전체를 폐기해야 합니다.

이 조명기구는 에너지 효율 등급 F의 광원을 포함하고 있습니다

HL 800 ACW - 0172640231

HLA 1000 ACW - 0172640232

기술 사양

보호 등급:	III
방호 등급/내충격성:	IP54, IK08
작동 온도:	-10°C - +40°C
보관 온도:	-10°C - +40°C

모델	HL 800 ACW	HLA 1000 ACW
배터리 유형 (교체 가능)	1x 18650 리튬 이온 / 3.7 V/2,500 mAh	1x 18650 리튬 이온 / 3.7 V/2,500 mAh
충전 입력 커넥터	USB C / 무선 충전	USB-C / 무선 충전
충전 입력	5 V/2 A	5 V/2 A
충전 시간	USB-C: 약 3시간 / 무선: 약 6시간	USB-C: 약 3시간 / 무선: 약 6시간
크기	524 x 52 x 72 mm	365 x 52 x 81 mm
무게	0.36 kg	0.32 kg

이 제품은 실내 및 실외 조명 용도로 적합합니다.

조작부

- 전원 스위치 1개
- COB 메인 조명
- 스포츠 조명
- 배터리 및 충전 상태 표시등
- 충전 포트(마개 포함)
- 접이식 고리
- 배터리 잠금 장치가 있는 받침대
- 자석
- USB Type-C 충전 케이블



사용 방법

스위치(1)를 여러 번 누르면 스포트에서 COB 100%로, 50%로, 25%로, 그리고 "꺼짐"으로 밝기가 전환됩니다. 조명 출력이 낮을수록 점등 시간이 길어집니다. 스위치 위치가 5초 이상 변경되지 않으면, 스위치를 다시 누르면 항상 "꺼짐" 상태로 전환됩니다. 접이식 고리(6)를 사용하여 제품을 걸 수 있습니다. 또한 받침대 부분에는 자석(8)이 있어 자성 표면에 제품을 부착할 수 있습니다.

배터리 및 충전 상태 표시

전원을 켜면 배터리 및 충전 상태 표시등(4)이 자동으로 나타납니다. 4개의 LED가 모두 켜져 있으면 배터리가 완전히 충전된 상태입니다. 배터리가 거의 방전되면 표시등이 5회 깜빡이고 배터리 및 충전 상태 표시등(4)이 계속 깜빡입니다. 그 후 제품은 약 10분 동안 계속 켜져 있다가 과방전 방지 기능이 작동하여 불이 꺼집니다. 따라서 작업을 마칠 수 있는 충분한 시간이 남아 있습니다.

배터리 충전

1. 최적의 성능을 보장하기 위해, 처음 사용 시 배터리를 한 번 완전히 방전시킨 후 다시 완전히 충전할 것을 권장합니다.
2. 충전 단자(5)는 조명기 후면의 덮개 아래에 있습니다.
3. 배터리 및 충전 상태 표시등(4)을 통해 배터리의 충전 상태를 확인할 수 있습니다.
4. 장기간 사용하지 않을 경우, 배터리 수명을 연장하기 위해 약 3개월마다 배터리를 충전해 주십시오.
5. 충전 중에도 제품을 사용할 수 있습니다. 기능은 버전에 따라 다를 수 있습니다.
6. 충전이 끝나면 반드시 충전 단자를 덮개로 다시 막아 주십시오.

배터리 교체

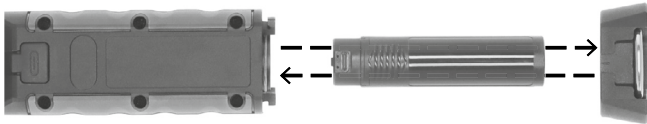

포장 내용물

조명기, USB 충전 케이블(Type-C)

CE EU 적합성 선언

EU 적합성 선언은 제조업체에 보관되어 있습니다.

전기 제품은 환경 친화적으로 폐기하십시오!

- 전기 제품은 일반 쓰레기로 버려서는 안 됩니다!**
유럽 지침 2012/19/EU에 따라 사용 후 전기 및 전자 장비는 분리 수거하여 환경 친화적인 재활용을 해야 합니다.
- 폐기된 기기의 처리 방법은 해당 지방 자치 단체 또는 시 행정 기관에 문의하십시오.

배터리 및 충전지는 일반 쓰레기로 버려서는 안 됩니다!

- 소비자로서 귀하는 모든 배터리 및 충전지를 지역/동네의 수거 장소나 판매처에 반납하여 환경 친화적으로 처리될 수 있도록 법적으로 의무가 있습니다. 그렇지 않으면 환경과 인체 건강에 위험이 발생할 수 있습니다.

자세한 정보는 당사 홈페이지 www.brennenstuhl.com의 서비스/FAQ 섹션을 참조하시기 바랍니다.



Hugo Brennenstuhl GmbH & Co. KG
Seestr. 1-3 · D-72074 Tübingen

H. Brennenstuhl S.A.S.
4 rue de Bruxelles · F-67170 Bernolsheim

lectra technik ag
Blegistrasse 13 · CH-6340 Baar

Brennenstuhl UK Ltd.
No 1 Royal Exchange · London EC3V 3DG, UK

www.brennenstuhl.com
service.brennenstuhl.com